



DIEHL (dříve HYDROMETER)

SHARKY 775 (Scylar INT8 + Sharky FS 473)

MANUÁL A MONTÁŽNÍ NÁVOD



Kompaktní měřič tepla a chladu s ultrazvukovou průtokoměrnou částí pro nominální průtoky 0,6 - 100 m³/h, PN25 a maximální teploty až do 150°C.

DŮLEŽITÉ UPOZORNĚNÍ: MĚŘIČ JE URČEN POUZE PRO MĚŘENÍ NA VODĚ A NELZE JEJ POUŽÍT PRO SMĚŠ VODA-PROPYLENGLYKOL NEBO VODA-ETYLENGLYKOL A PODOBNÉ (NEMRZNOUCÍ) KAPALINY !

Obsah

Rozdíl mezi měřičem tepla Sharky 775 a soupravou Scylar INT8 + Sharky FS 473	3
Instalace průtokoměru.....	4
Instalace kalorimetrického počítadla	5
Zapojení teplotních čidel.....	5
Displej	6
Popis chybových hlášení	9
Technické parametry	9
Komunikační moduly	10
M-Bus.....	10
Integrovaný rádio modul	10
RS-232	10
RS-485	10
Funkční moduly	11
2 impulsní vstupy.....	11
2 impulsní výstupy.....	11
Kombinovaný modul.....	11
Analogový modul.....	11
Povolené kombinace modulů a životnost baterie.....	12
Rozměry měřiče.....	13
Závitové provedení.....	13
Přírubové provedení.....	14
ZÁRUČNÍ LIST A PODMÍNKY ZÁRUKY	15
Prohlášení o shodě	16

Poznámka: Měřič tepla, průtokoměry i teplotní čidla jsou schváleny podle směrnice MID.

Rozdíl mezi měřičem tepla Sharky 775 a soupravou Scylar INT8 + Sharky FS 473

Sharky 775 je kompaktní měřič tepla, který je tvořen těmito díly:

- Ultrazvukový průtokoměr
- Kalorimetrické počítadlo
- Pár odporových teploměrů Pt500

U dimenzí DN15 a DN20 je většinou jedno teplotní odporové čidlo umístěno v těle průtokoměru. Druhé čidlo je třeba umístit ponorným způsobem do kulového kohoutu s jímkou (není součástí dodávky, nutno objednat zvlášť). Kabel mezi průtokoměrem a kalorimetrickým počítadlem nelze ani zkrátit, ani prodloužit. Teploměry jsou připojeny 2-vodičově. Elektronika průtokoměru je integrována v kalorimetrickém počítadle.

Scylar INT 8 je kalorimetrické počítadlo konstrukčně téměř identické s kalorimetrickým počítadlem měřiče Sharky 775, je však určeno ke spolupráci s průtokoměry opatřenými impulsním výstupem, především Sharky 473. Teploměry mohou být připojeny 2-vodičově i 4-vodičově.

Sharky FS 473 je samostatný ultrazvukový průtokoměr s impulsním výstupem, který může být napájen s kalorimetrického počítadla Scylar INT 8.

Pro kombinaci Scylar INT8 + Sharky FS 473 platí obdobné technické parametry, jako pro Sharky 775. Je třeba vždy doobjednat teploměry a jímkou.

Instalace průtokoměru

- Instalaci přístroje a jeho uvedení do provozu může provést pouze vyškolená osoba s odpovídající elektrotechnickou kvalifikací!
- Před instalací je nutno systém důkladně propláchnout!
- Je doporučeno umístit před průtokoměrem filtr.
- Šipka na průtokoměru musí souhlasit se směrem proudění média!

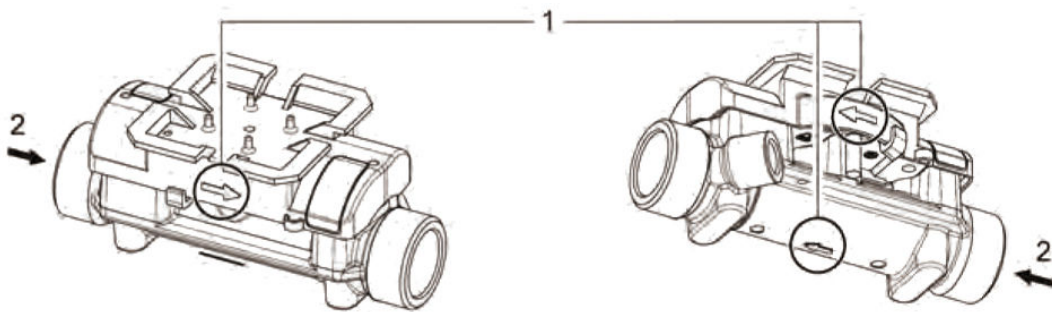
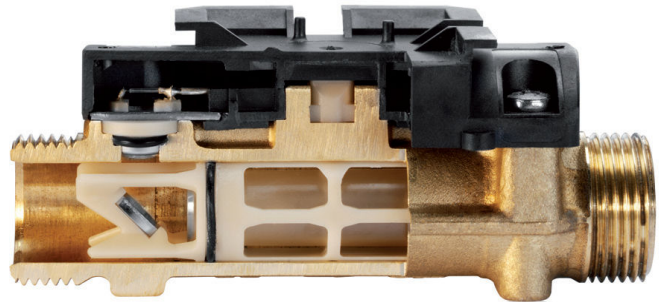

- Uklidňující délky nejsou nutné. V případě teplotního vrstvení média se doporučuje před průtokoměrem uklidňující délka 10DN.
- Průtokoměr lze umístit horizontálně i vertikálně. **Doporučena pozice je při 45° naklonění.**
- Umístění průtokoměru v částech systému, kde může docházet k zavzdušnění, je zakázáno!
- Průtokoměr musí být stále zcela zaplněn vodou, v opačném případě je indikováno chybové hlášení.

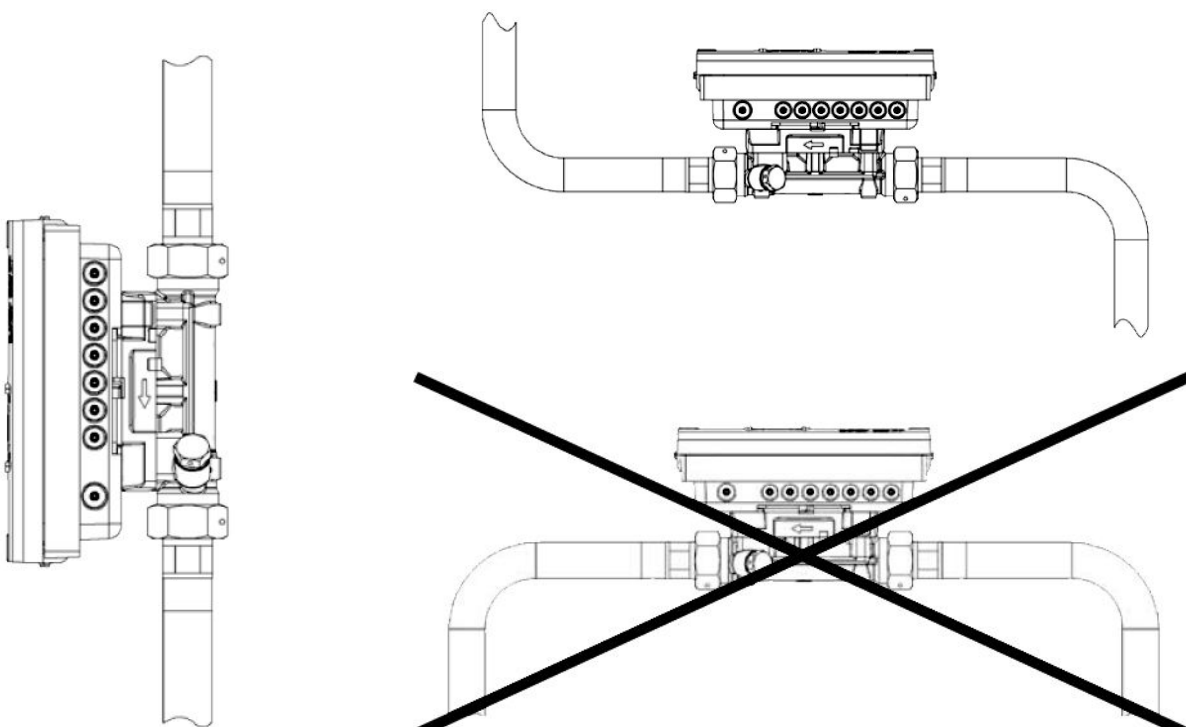
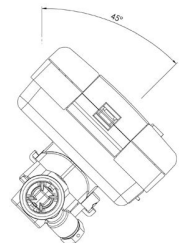

Instalace kalorimetrického počítadla

- Počítadlo musí být umístěno dostatečně daleko od možných zdrojů elektromagnetického rušení.
- Vnitřní části přístroje mohou být pod napětím
- Je-li teplota média vyšší než 90°C, nebo je-li teplota okolí vyšší než teplota média (např. u systémů chlazení), je nutno umístit počítadlo v dostatečné vzdálenosti na zeď.
- Není-li zobrazováno chybové hlášení, přechází zařízení po 4 minutách automaticky do úsporného režimu.

Zapojení teplotních čidel

Typ měřiče	Označení čidla	Připojení k počítadlu	Instalace čidla
Měřič tepla ve zpátečce	červená	5 THot 6	do přívodu
	modrá	7 TCold 8	do počítadla
Měřič tepla v přívodu	červená	5 THot 6	do počítadla
	modrá	7 TCold 8	do zpátečky
Měřič chladu v teplejším potrubí	modrá	7 TCold 8	do chladnějšího potrubí
	červená	5 THot 6	do počítadla
Měřič chladu v chladnějším potrubí	modrá	7 TCold 8	do počítadla
	červená	5 THot 6	do teplejšího potrubí
Měřič klimatizace v chladnějším potrubí	červená	5 THot 6	do teplejšího potrubí
	modrá	7 TCold 8	do počítadla
Měřič klimatizace v teplejším potrubí	červená	5 THot 6	do počítadla
	modrá	7 TCold 8	do chladnějšího potrubí

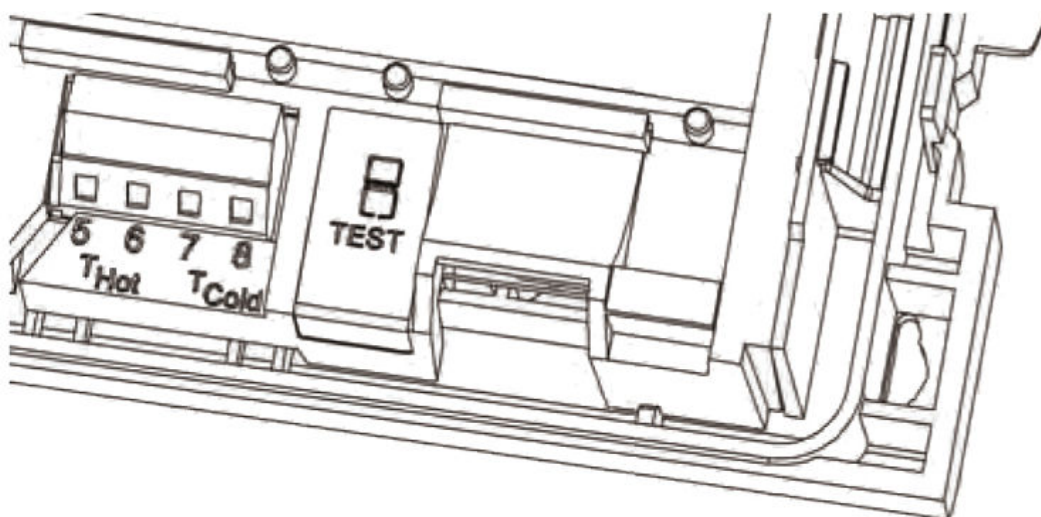

- Kabely k teploměřům bez hlavic nesmí být kráceny ani prodlužovány.
- Kabely k teplotním čidlům musí být umístěny v dostatečné vzdálenosti od elektrických vodičů (alespoň 5 cm od nízkonapěťových)

Pozn. Standardně jsou dodávány verze určené do zpátečky. Verze do přívodu je na vyžádání.

Upozornění: Verzi do přívodu nelze instalovat do zpátečky a naopak.

- Instalace jímek:

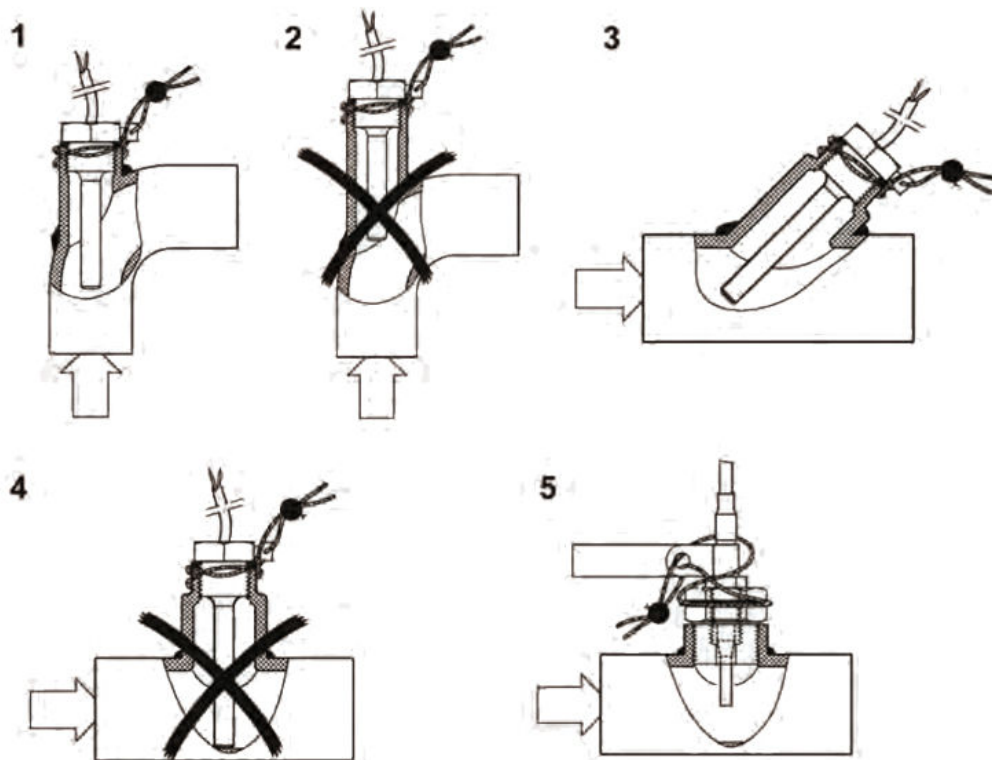

Displej



Symbole:

- zobrazení smyčky
- energie tarifu
- symbol chyby

Měřič zobrazuje na displeji 6 smyček: hlavní smyčku, smyčku odečtového dne, informační smyčku, smyčku impulsních vstupů, tarifní smyčku a měsíční smyčku.

Ovládání:

- krátký stisk (kratší než 3 s) - procházení aktuální smyčky
 dlouhý stisk (déle než 3 s) - přechod do další smyčky

Zápis hodnot:

- Možnost logování hodnot v krátkých intervalech (440 zápisů)
- Ukládá hodnoty za 24 měsíců a až 31 informačních údajů (např. o chybách)

Hlavní smyčka:

Akumulovaná energie
Objem
Průtok
Výkon
Teplota přívodu a zpátečky
Teplotní rozdíl
Dny provozu
Chybové hlášení
Test displeje

Smyčka odečtového dne:

Okno 1	Okno 2	Okno 3 [OFF]	Okno 3
Odečtový den 1 datum	Odečtový den 1 energie	Odečtový den 1 objem	'Dle 1A'
Odečtový den 1 další datum	Odečtový den 1 další energie	Odečtový den 1 další objem	'Dle 1L'
Odečtový den 1 datum minulý rok	Odečtový den 1 energie minulý rok	Odečtový den 1 objem minulý rok	'Dle 1'
'Dle 1'	Další datum Odečtový den 1		
Odečtový den 2 datum	Odečtový den 2 energie	Odečtový den 2 objem	'Dle 2A'
Odečtový den 2 další datum	Odečtový den 2 další energie	Odečtový den 2 další objem	'Dle 2L'
Odečtový den 2 datum minulý rok	Odečtový den 2 energie minulý rok	Odečtový den 2 objem minulý rok	'Dle 2'
'Dle 2'	Další datum Odečtový den 2		

Informační smyčka:

Okno 1	Okno 2
Aktuální datum	
'SECAAddr'	Sekundární adresa
'PriAddr 1'	Primární adresa 1
'PriAddr 2'	Primární adresa 2
Instalační pozice	
'Port 1'	Číslo modulu v portu 1
'Port 2'	Číslo modulu v portu 2
Status integrovaného rádia	(pouze je-li rádio integrováno)
Trvání chyby (hod)	
'F01-001'	Součet

Smyčka pro impulsní vstupy:

Okno 1	Okno 2	Okno 3
'In1'	Akumulovaná hodnota vstup 1	'PPI' impulsní hodnota 1
'In2'	Akumulovaná hodnota vstup 2	'PPI' impulsní hodnota 2

Tarifní smyčka:

V továrním nastavení je vypnuta

Měsíční smyčka:

Okno 1	Okno 2	Okno 5	Okno 6
'LOG'	Datum v minulém měsíci	Energie	Objem
'LOG'	Datum v měsíci - 1	Energie	Objem
'LOG'	Datum v měsíci - 2	Energie	Objem
:	:	:	Objem
'LOG'	Datum v měsíci - 23	Energie	Objem

Popis chybových hlášení

Chybové hlášení	Význam
C - 1	Chyba paměti flash nebo RAM
E - 1	Mimo teplotní rozsah [-9.9 °C ... 190 °C] Zkrat nebo porucha teplotních čidel
E - 3**	Záměna teplotních čidel
E - 4	Hardwarová chyba v ultrazvukové části (zkrat, porucha)
E - 5	Příliš časté odečty - M-Bus komunikace krátkodobě přerušena
E - 6**	Opačný směr průtoku
E - 7	Nesprávný signál Zavzdušnění měřící tratě
E - 8	Výpadek síťového napájení
E - 9	Baterie téměř vybita
E - A*	Únik: poškození potrubí
E - b*	Únik: poškození přístroje
E - C*	Únik: impulsní vstup 1
E - d*	Únik: impulsní vstup 1

Technické parametry

Jmenovitý průtok	0,6 – 100 m ³ /h
Pracovní teplota okolí	5 až 55 °C
Teplota média	5°C až 130 °C (150 °C, v závislosti na variantě a dimenzi)
Teplota při skladování	-20 °C až 60 °C
Relativní vlhkost okolí	< 93 %
Napájení	Lithiová baterie A-cell (životnost 11 let, standard), nebo D-cell (živ. 16 let, volitelně)
	Síťové 230V AC nebo 24V AC
Délka signálního kabelu	1,5 m (standard), 5m (volitelně)

Komunikační moduly

Do slotu 1:	Do slotu 2:
<ul style="list-style-type: none"> ▪ Analogový modul (4 - 20 mA) * ▪ Kombinovaný modul (2 impulsní vstupy / 1 impulsní výstup) ▪ 2 impulsní vstupy ▪ M-Bus ▪ L-Bus (externí rádio) ▪ RS232 ▪ RS485 <p>* je možno vložit pouze 1 modul</p>	<ul style="list-style-type: none"> ▪ 2 impulsní výstupy* ▪ Kombinovaný modul (2 impulsní vstupy / 1 impulsní výstup)* ▪ 2 impulsní vstupy* ▪ M-Bus* ▪ L-Bus (externí rádio)* ▪ RS232* ▪ RS485* <p>* deaktivuje interní rádio</p>

M-Bus

Specifikace dle EN 1434-3

Vyhrazeny svorky č. 24 a 25 pro 2 vodiče o průřezu 2,5 mm²

Maximální napětí: 50 V DC

Primární, nebo sekundární adresace

Přenosová rychlost 300 nebo 2400 baudů (automatická detekce)

Integrovaný rádio modul

Jednosměrný přenos

Interval vysílání telegramů: 6 až 25 s

Stáří dat: aktuální

Frekvence přenosu: 868MHz

Způsoby odečtu: pochůzkový, pojízdný, nebo s instalovanými uzly

Šifrování protokolu: Real Data Radio nebo Open Metering

RS-232

Svorky č. 62 (TX, hnědý), 63 (RX, bílý) a 64 (GND, zelený) pro připojení speciálním kabelem

Protokol: M-Bus

Modulační rychlost: 300 nebo 2400 baudů

RS-485

Svorky označené D+, D-, +12V a -12V

Protokol: M-Bus

Modulační rychlost: 2400 baudů

Modul vyžaduje externí napájení 12 V DC ±5 V

Funkční moduly

2 impulsní vstupy

Oba impulsní vstupy lze naprogramovat nezávisle pro hodnoty 1; 2,5; 10; 25; 100; 250; 1 000; nebo 2 500 litrů / impuls; kWh / impuls; GJ / impuls; m³ / impuls nebo bez jednotky.

Frekvence vstupu: v rozmezí 0 až 8 Hz

Minimální šířka impulsu: 10 ms

Odpor: 2,2 MΩ

Napětí 3 V DC

Délka kabelu: max. 10 m

Impulsní vstup 1 je označen I1 - ⊥ na modulu a IN1 na displeji, impulsní vstup 2 potom I2 - ⊥ na modulu a IN2 na displeji

2 impulsní výstupy

Externí napájení Vcc = 3 – 30 V DC

Výstupní proud ≤ 20 mA s úbytkem napětím ≤ 0,5 V

Otevřený kolektor

<u>Výstup 1:</u>	<u>Výstup 2:</u>
Frekvence: ≤ 4 Hz	Frekvence ≤ 100 Hz
Šířka impulsu: 125 ms ±10 %	Šířka impulsu / prodleva: ~1:1
Prodleva mezi impulsy: ≥ 125 ms -10 %	

Hodnotu impulsního čísla lze naprogramovat (tovární nastavení: poslední zobrazovaná číslice na displeji)

Výstupy mají označení 01 - ⊥ a 02 - ⊥ na svorkách a Out1 a Out2 na displeji.

Kombinovaný modul

Modul je vybaven 2 impulsními vstupy a 1 výstupem se stejnou specifikací jako je uvedeno výše, kterou je nutno respektovat.

Analogový modul

2 pasivní výstupy

Externí napájení: 10 až 30 V DC

Proudová smyčka 4 ... 20 mA, kde 4 mA = 0 a 20 mA = naprogramovaná max. hodnota

Přetížení až do 20,5 mA

Chyby jsou generovány při 3,5 mA nebo 22,6 mA (programovatelné)

Výstupní hodnoty: výkon, průtok, teploty

Výstupy jsou označeny čísly 1 a 2 s příslušnou polaritou + a -

Povolené kombinace modulů a životnost baterie

Povolené kombinace modulů u Sharky 775 a Scylar INT 8		Slot 2 (pravý)								
		Bez modulu	M-Bus	RS-232	RS-485	Impulsní vstupy	Impulsní výstup	Impulsní vstup/výstup	Integrované radio	L-Bus (externí radio)
Slot 1 (levý)	Bez modulu	•	•	•	•	•	•	•	•	•
	M-Bus	•	•	•	•	•	•	•	•	•
	RS-232	•	•	•	•	•	•	•	•	•
	RS-485	•	•	•	•	•	•	•	•	•
	Impulsní vstupy	•	•	•	•		•		•	•
	Analogový výstup	•							•	
	Impulsní	•	•	•	•				•	•
	L-Bus (externí radio)	•					•		•	

	Životnost baterie (roky)	Vysílací interval radia (s)	Interval měření (s)	
	A-Cell (tužková)			
Bez radia/modulu	12	-	Objem	1
868 MHz	11	120	Teplota	16
Rychlý mód	6,5	120	Objem	1
	7	bez radia	Teplota	4
	D-Cell (monočlánek)			
Bez radia	16	-	Objem	1
868 MHz	16	12	Teplota	4
	24 V/230 V			
Bez radia	bez omezení	-	Objem	1/8
868 MHz	bez omezení	12	Teplota	2

Rozměry měřiče

Závitové provedení

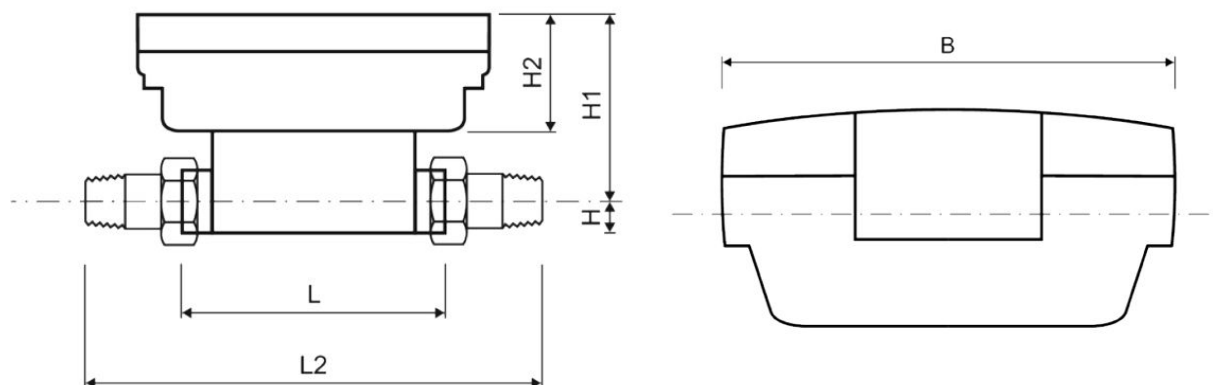

q_p	m^3/h	0,6	0,6	0,6	1,5	1,5	1,5	2,5	2,5	3,5
DN	mm	15	20	20	15	20	20	20	20	25
L	mm	110	130	190	110	130	190	130	190	260
L2	mm	190	230	290	190	230	290	230	290	380
L1	mm	150	150	150	150	150	150	150	150	150
H	mm	14,5	18	18	14,5	18	18	18	18	23
H1	mm	82	84	84	82	84	84	84	84	88,5
H2	mm	54	54	54	54	54	54	54	54	54
B	mm	100	100	100	100	100	100	100	100	100
	inch	G $^{3/4}$ B	G1B	G1B	G $^{3/4}$ B	G1B	G1B	G1B	G1B	G1 $^{1/4}$ B
	inch	R $^{1/2}$	R $^{3/4}$	R $^{3/4}$	R $^{1/2}$	R $^{3/4}$	R $^{3/4}$	R $^{3/4}$	R $^{3/4}$	R1
	kg	0,76	0,85	0,96	0,76	0,85	0,96	0,85	0,96	1,5

q_p	m^3/h	6	10	10
DN	mm	25	40	40
L	mm	260	200	300
L2	mm	380	340	440
L1	mm	150	150	150
H	mm	23	33	33
H1	mm	88,5	94	94
H2	mm	54	54	54
B	mm	100	100	100
	inch	G1 $^{1/4}$ B	G2B	G2B
	inch	R1	R $^{1/2}$	R $^{1/2}$
	kg	1,5	2,4	3

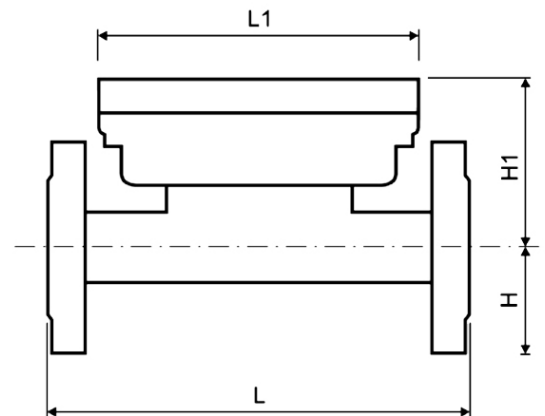
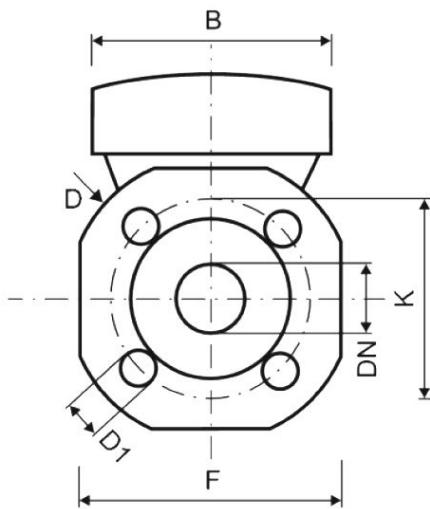

q _p	m ³ /h	0,6	1,5	2,5	3,5	3,5	6	6
DN	mm	20	20	20	25	32	25	32
L	mm	190	190	190	260	260	260	260
L1	mm	150	150	150	150	150	150	150
H	mm	47,5	47,5	47,5	50	62,5	50	62,5
H1	mm	84	84	84	88,5	88,5	88,5	88,5
H2	mm	54	54	54	54	54	54	54
B	mm	100	100	100	100	100	100	100
F	mm	95	95	95	100	125	100	125
D	mm	105	105	105	114	139	114	139
K	mm	75	75	75	84	100	84	100
D1	mm	14	14	14	14	18	14	18
	pcs	4	4	4	4	4	4	4
	kg	2,75	2,75	2,75	3,5	4,8	3,5	4,8

q _p	m ³ /h	10	15	25	40	60	100
DN	mm	40	50	65	80	100	100
L	mm	300	270	300	300	360	360
L1	mm	150	150	150	150	150	150
H	mm	69	73,5	85	92,5	108	108
H1	mm	94	99	106,5	114	119	119
H2	mm	54	54	54	54	54	54
B	mm	100	100	100	100	100	100
F	mm	138	147	170	185	216	216
D	mm	148	163	184	200	235	235
K	mm	110	125	145	160	180 ¹ /190	180 ¹ /190
D1	mm	18	18	18	19	19 ¹ /22	19 ¹ /22
	pcs	4	4	8	8	8	8
	kg	6,8	7,6	9,6	11,2	17	17

ZÁRUČNÍ LIST A PODMÍNKY ZÁRUKY

PODMÍNKY ZÁRUKY:

1. Měřič tepla s příslušenstvím byl namontován organizací (podle montážního návodu předaného prodávajícím), která má metrologickou registraci dle Zákona č. 505/90 Sb., § 19 a potvrdila tento záruční list.
2. Měřič tepla nejeví známky násilného poškození, zásahu a poškození ověřovací značky.
3. Měřič tepla byl používán dle návodu a způsobem odpovídajícím jeho funkci, byly dodrženy veškeré technické parametry (tlak, teplota, maximální průtok) a nebyl mechanicky poškozen a přetěžován.
4. Záruka se nevztahuje na poškození vzniklá vniknutím cizích těles a nedodržení kvality vody dle ČSN 830616.
5. Záruka je poskytována na základě předloženého vyplněného záručního listu.

ZÁRUČNÍ LIST

Firma ENBRA, a.s., poskytuje na výrobek záruku **36 měsíců** ode dne prodeje při dodržení podmínek uvedených v záručním listě. Opravy a servis zabezpečuje ENBRA a.s. prostřednictvím svých autorizovaných metrologických středisek. Adresy AMS jsou uvedeny na webových stránkách www.enbra.cz, nebo můžete kontaktovat: ENBRA a.s, Popůvky 404, 664 41 Troubsko.

Výrobní číslo měřiče	
Výrobní číslo teplotních čidel	
Dne	

Prodejce	Montážní firma

Pro více informací kontaktujte:

Ing. Petr Holyszewski

manažer strategického vývoje a produktový manažer pro sortiment indikátorů a měřičů tepla

tel.: 545 321 203, 605 251 567

e-mail: holysz@enbra.cz

Ver. 5-9-2017

<DE> <BG> <ES> <CS> <DA> <ET> <EL> <EN> <FR> <HR> <IT> <LV> <LT> <HU> <MT> <NL> <PL> <PT> <RO> <SK> <SL> <FI> <SV>

<DE> **EU-KONFORMITÄTSERKLÄRUNG** <BG> **ЕС ДЕКЛАРАЦИЯ ЗА СЪОТВЕТСТВИЕ** <ES> **DECLARACIÓN UE DE CONFORMIDAD**
<CS> **EU PROHLÁŠENÍ O SHODĚ** <DA> **EU-OVERENSSTEMMELSESEKTLÆRING** <ET> **ELI VASTAVUSDEKLARATSIOON**
<EL> **ΔΗΛΩΣΗ ΣΥΜΜΟΡΦΩΣΗΣ ΕΕ** <EN> **EU DECLARATION OF CONFORMITY** <FR> **DÉCLARATION UE DE CONFORMITÉ**
<HR> **IZJAVA EU-a O SUKLADNOSTI** <IT> **DICHIARAZIONE DI CONFORMITÀ UE** <LV> **ES ATBILSTĪBAS DEKLARĀCIJA**
<LT> **ES ATITIKTIES DEKLARACIJA** <HU> **EU-MEGFELELŐSÉGI NYILATKOZAT** <MT> **DIKJARAZZJONI TAL-KONFORMITĀ TAL-UE**
<NL> **EU-CONFORMITEITSVERKLARING** <PL> **DEKLARACJA ZGODNOŚCI UE** <PT> **DECLARAÇÃO UE DE CONFORMIDADE**
<RO> **DECLARAȚIE UE DE CONFORMITATE** <SK> **EÚ VYHLÁSENIE O ZHODE** <SL> **IZJAVA EU O SKLADNOSTI**
<FI> **EU-VAATIMUSTENMUKAISUUSVAKUUTUS** <SV> **EU-FÖRSÄKRAN OM ÖVERENSSTÄMMELSE**

1., 4. <DE> Gerätetyp / Produkt, Gegenstand der Erklärung - <BG> Тип на устройството / продукт, предмет на декларацията - <ES> Tipo de dispositivo / producto, objeto de la declaración - <CS> Typ zařízení / produkt, předmět prohlášení - <DA> Enhedstype / produkt, Erklæringens genstand - <ET> Seadme tüüp / toote, Deklareeritava toode - <EL> Τύπος συσκευής / προϊόν, Στόχος της δήλωσης - <EN> Device Type / Product, object of the declaration - <FR> Type d'appareil / produit, objet de la déclaration - <HR> Tip uređaja / proizvoda, Predmet izjave - <IT> Tipo di apparecchio / prodotto, oggetto della dichiarazione - <LV> Ierīces tipu / produkta, Deklarācijas priekšmets - <LT> Prietaisai tipas / gaminio, Deklaracijos objektas - <HU> Eszköz típusa/termék, a nyilatkozat tárgya - <MT> Tip ta 'apparat / prodott, għan tad-dikjarazzjoni - <NL> Type apparaat / product, Voorwerp van de verklaring - <PL> Rodzaj urządzenia / produktu, przedmiot deklaracji - <PT> Tipo do aparelho/produto, objeto da declaração - <RO> Dispozitiv tip / produs, obiectul declarației - <SK> Typ prístroja/výrobku, predmet vyhlásenia - <SL> Vrsta aparata/proizvod, predmet izjave - <FI> Laiteen tyyppi / tuote, vakuutuksen kohde - <SV> Enhetstyp / produkt, föremål för försäkran:

Type 775

SHARKY

2. <DE> Name und Anschrift des Herstellers - <BG> Наименование и адрес на производителя - <ES> Nombre y dirección del fabricante - <CS> Jméno/název a adresa výrobce - <DA> Navn og adresse på fabrikanten - <ET> Tootja nimi ja aadress - <EL> Όνομα και διεύθυνση του κατασκευαστή - <EN> Name and address of the manufacturer - <FR> Nom et adresse du fabricant - <HR> Naziv i adresa proizvođača - <IT> Nome e indirizzo del fabbricante - <LV> Ražotāja nosaukums un adrese - <LT> Pavadinimas ir adresas gamintojo - <HU> A gyártó neve és címe - <MT> Isem u indirizz tal-manifattur - <NL> Naam en adres van de fabrikant - <PL> Nazwa i adres producenta - <PT> Nome e endereço do fabricante - <RO> Numele și adresa producătorului - <SK> Meno a adresa výrobcu - <SL> Ime in naslov proizvajalca - <FI> Nimi ja osoite valmistajan - <SV> Namn och adress på tillverkaren:

Diehl Metering GmbH, Industriestrasse 13, D-91522 Ansbach

3. <DE> Die alleinige Verantwortung für die Ausstellung dieser Konformitätserklärung trägt der Hersteller - <BG> Настоящата декларация за съответствие е издадена на отговорността на производителя - <ES> La presente declaración de conformidad se expide bajo la exclusiva responsabilidad del fabricante - <CS> Toto prohlášení o shodě se vydává na výhradní odpovědnost výrobce - <DA> Denne overensstemmelseerklæring udstedes på fabrikantens ansvar - <ET> Käesolev vastavusdeklaratsioon on välja antud tootja ainuvastutusel - <EL> Η παρούσα δήλωση συμμόρφωσης εκδίδεται με αποκλειστική ευθύνη του κατασκευαστή - <EN> This declaration of conformity is issued under the sole responsibility of the manufacturer - <FR> La présente déclaration de conformité est établie sous la seule responsabilité du fabricant - <HR> Za izdavanje ove izjave EU-a o sukladnosti odgovoran je samo proizvođač - <IT> La presente dichiarazione di conformità è rilasciata sotto la responsabilità esclusiva del fabbricante - <LV> Šī atbilstības deklarācija ir izdota vienīgi uz ražotāja atbildību - <LT> Ši atitikties deklaracija išduota gamintojui prisiimant visą atsakomybę - <HU> Ezt a megfelelőségi nyilatkozatot a gyártó kizárólagos felelőssége mellett adják ki - <MT> Din id-dikjarazzjoni tal-konformitā tinhareġ taht ir-responsabbiltà unika tal-manifattur - <NL> Deze conformiteitsverklaring wordt verstrekt onder volledige verantwoordelijkheid van de fabrikant - <PL> Niniejsza deklaracja zgodności wydana zostaje na wyłączną odpowiedzialność producenta - <PT> A presente declaração de conformidade é emitida sob a exclusiva responsabilidade do fabricante - <RO> Prezenta declarație de conformitate este emisă pe răspunderea exclusivă a producătorului - <SK> Toto vyhlásenie o zhode sa vydáva na výhradnú zodpovednosť výrobcu - <SL> Za izdajo te izjave o skladnosti je odgovoren izključno proizvajalec - <FI> Tämä vaatimustenmukaisuusvakuutus on annettu valmistajan yksinomaisella vastuulla - <SV> Denna försäkran om överensstämmelse utfärdas på tillverkarens eget ansvar.

5. <DE> Der oben beschriebene Gegenstand der Erklärung erfüllt die einschlägigen Harmonisierungsrechtsvorschriften der Union, soweit diese Anwendung finden: - <BG> Предметът на декларацията, описан по-горе, отговаря на съответното законодателство на Съюза за хармонизация, доколкото те се прилагат: - <ES> El objeto de la declaración descrita anteriormente es conforme con la legislación de armonización pertinente de la Unión, en la medida aplicable: - <CS> Vyše popsaný předmět prohlášení je ve shodě s příslušnými harmonizačními právními předpisy Unie, pokud se vztahují: - <DA> Genstanden for erklæringen, som beskrevet ovenfor, er i overensstemmelse med den relevante EU-harmoniseringslovgivning, omfang de finder anvendelse: - <ET> Eelkirjeldatud deklareeritava toode on koosõlas asjaomaste liidu ühtlustatud õigusaktidega, niivõrd kui neid kohaldatakse: - <EL> Ο στόχος της δήλωσης που περιγράφεται παραπάνω είναι σύμφωνος με τη σχετική ενωσιακή νομοθεσία εναρμόνισης, βαθμό που εφαρμόζονται: - <EN> The object of the declaration described above is in conformity with the relevant Union harmonisation legislation, insofar as it is applied: - <FR> L'objet de la déclaration décrit ci-dessus est conforme à la législation d'harmonisation de l'Union applicable: - <HR> Predmet gore opisane izjave u skladu je s mjerodavnim zakonodavstvom Unije o usklađivanju, onaj mjeri u kojoj se primjenjuju - <IT> L'oggetto della dichiarazione di cui sopra è conforme alla pertinente normativa di armonizzazione dell'Unione, purché valgano - <LV> Iepriekš aprakstītais deklarācijas priekšmets atbilst attiecīgajam Savienības saskaņošanas tiesību aktam, ciktāl tas tie ir piemērojami: - <LT> Pirmiau aprašytas deklaracijos objektas atitinka susijusius derinamuosius Sąjungos teisės aktus, tiek, kiek jos taikomos - <HU> A fent ismertetett nyilatkozat tárgya megfelel a vonatkozó uniós harmonizációs jogszabálynak, amennyiben azok alkalmazhatóak - <MT> L-għan tad-dikjarazzjoni deskrittta hawn fuq huwa konformi mal-legiżlazzjoni ta' armonizzazzjoni rilevanti tal-Unjoni, safejn dawn applikati: - <NL> Het hierboven beschreven voorwerp is in overeenstemming de desbetreffende harmonisatiewetgeving van de Unie, voor zover van toepassing: - <PL> Opisany powyżej przedmiot niniejszej deklaracji jest zgodny z odpowiednimi wymaganiami unijnego prawodawstwa harmonizacyjnego, jeśli mające zastosowanie - <PT> O objeto da declaração acima descrito está em conformidade com a legislação de harmonização da União aplicável: - <RO> Obiectul declarației descris mai sus este în conformitate cu legislația relevantă de armonizare a Uniunii, dacă aplicabil: - <SK> Uvedený predmet vyhlásenia je v zhode s príslušnými harmonizačnými právnymi predpismi Unie, čo je použiteľný: - <SL> Predmet navedene izjave je v skladu z ustreznimi zakonodajami Unije o harmonizaciji, kot uporablja: - <FI> Edellä kuvattu vakuutuksen kohde on asiaa koskevan EU:n yhdenmukaistamislainsäädännön vaatimusten mukainen, soveltuvin osin: - <SV> Föremålet för försäkran ovan överensstämmer med den relevanta harmoniserade unionslagstiftningen, i den mån tillämplig:

2014/30/EU (OJ L 96, 29.3.2014) 2014/32/EU (OJ L 96, 29.3.2014) 2014/35/EU (OJ L 96, 29.3.2014)
2014/53/EU (OJ L 153, 22.5.2014)

DMDE_CE144_7.docx - 1 -

6. <DE> Angabe der einschlägigen harmonisierten Normen oder normativen Dokumente, die zugrunde gelegt wurden, oder Angabe der anderen normativen Dokumente oder anderen technischen Spezifikationen, für die die Konformität erklärt wird: - <BG> Позоваване на използваните хармонизирани стандарти или нормативни документи или позоваване на други технически спецификации, по отношение на които се декларира съответствие: - <ES> Referencias a las normas armonizadas o documentos normativos pertinentes utilizados, o referencias a las otras especificaciones técnicas respecto a las cuales se declara la conformidad: - <CS> Odkazy na příslušné harmonizované normy nebo normativní dokumenty, které byly použity, nebo na jiné technické specifikace, ve vztahu k nimž se shoda prohlašuje: - <DA> Referencer til de relevante harmoniserede standarder eller anvendte normative dokumenter eller referencer til de andre tekniske specifikationer, som der erklæres overensstemmelse med: - <ET> Viited kasutatud harmoneeritud standarditele või normdokumentidele või viited muudele tehnilistele spetsifikatsioonidele, millele vastavust deklareeritakse: - <EL> Μνεία των σχετικών εναρμονισμένων προτύπων ή κανονιστικών εγγράφων που χρησιμοποιήθηκαν ή μνεία των λοιπών τεχνικών προδιαγραφών σε σχέση με τις οποίες δηλώνεται η συμμόρφωση: - <EN> References to the relevant harmonised standards or normative documents used or references to the other technical specifications in relation to which conformity is declared: - <FR> Références des normes harmonisées ou des documents normatifs pertinents appliqués ou références aux autres spécifications techniques par rapport auxquels la conformité est déclarée: - <HR> Upućivanja na relevantne primijenjene usklađene norme ili normativne dokumente ili upućivanja na druge tehničke specifikacije u vezi s kojima se izjavljuje sukladnost: - <IT> Riferimento alle pertinenti norme armonizzate o ai documenti normativi utilizzati o riferimenti alle altre specifiche tecniche in relazione alle quali è dichiarata la conformità. - <LV> Atsauces uz attiecīgajiem izmantojamiem saskaņotajiem standartiem vai normatīvajiem dokumentiem vai atsauc uz citām tehniskajām specifikācijām, attiecībā uz ko tiek deklarēta atbilstība: - <LT> Nuorodos į atitinkamus darnuosius standartus ar naudotus norminius dokumentus arba nuorodos į kitas technines specifikacijas, pagal kurias deklaruota atitiktis; - <HU> Az alkalmazott harmonizált szabványokra hivatkozás, illetve a normatív dokumentumokra vagy azokra az egyéb műszaki leírásokra való hivatkozás, amelyekkel kapcsolatban megfelelőségi nyilatkozatot tettek: - <MT> Ir-referenzi għall-istandards armonizzati rilevanti jew dokumenti normattivi li ntużaw jew għall-ispeċifikazzjonijiet tekniċi l-oħra li fir-rigward tagħhom qed tiġi ddikjarata l-konformità: - <NL> Vermelding van de toegepaste relevante geharmoniseerde normen of normatieve documenten of vermelding van de overige technische specificaties waarop de conformiteitsverklaring betrekking heeft: - <PL> Odniesienia do odpowiednich norm zharmonizowanych lub odpowiednich dokumentów normatywnych, które zastosowano, lub do innych specyfikacji technicznych, w stosunku do których deklarowana jest zgodność: - <PT> Referências às normas harmonizadas aplicáveis ou aos documentos normativos utilizados ou às outras especificações técnicas em relação às quais é declarada a conformidade: - <RO> Trimiteri la standardele armonizate sau documentele normative relevante utilizate sau trimiteri la la alte specificații tehnice relevante în legătură cu care se declară conformitatea: - <SK> Odkazy na príslušné použité harmonizované normy alebo normatívne dokumenty alebo iné technické špecifikácie, v súvislosti s ktorými sa zhoda vyhlasuje: - <SL> Sklicevanja na zadevne harmonizirane standarde ali uporabljene normativne dokumente ali sklicevanja na druge tehnične specifikacije v zvezi s skladnostjo, ki je navedena v izjavi: - <FI> Viittaukset niihin asiaankuuluviin yhdenmukaistettuihin standardeihin tai ohjeellisiin asiakirjoihin, joita on käytetty, tai viittaus muihin tekniisiin eritelmiin, joiden perusteella vaatimustenmukaisuusvakuutus on annettu: <SV> Hänvisningar till de relevanta harmoniserade standarder eller normerande dokument som använts eller hänvisningar till de andra normerande dokument eller andra tekniska specifikationer enligt vilka överensstämelsen försäkras.

EN 55022:2010
EN 61010:2010
EN 301 489-3 v1.6.1
WELMEC 7.2

EN 1434:2007
EN 60529:1991/A2:2013
EN 300 220-2 v3.1.1

OIML R75:2006
EN 301 489-1 v1.9.2
EN 60950-1:2006/A2:2013

<DE> Beteiligung notifizierter Stellen - <BG> Участие на нотифицираните органи <ES> Participación de los organismos notificados - <CS> Participace oznámené subjekty - <DA> Deltagelse de bemyndigede organer - <ET> Osalemine teavitatud asutuste - <EL> Συμμετοχή των κοινοποιημένων οργάνισμών - <EN> Participation of notified bodies <FR> Participation des organismes notifiés - <HR> Sudjelovanje prijavljena tijela <IT> Il coinvolgimento degli organismi notificati - <LV> Iesaistīšana pilnvaroto iestāžu <LT> Dalyvavimas notifikuotosios įstaigos - <HU> Részvétele a bejelentett szervezetek - <MT> Involvement ta 'korpi notifikati - <NL> Deelneming aangemelde instanties - <PL> Uczestniczące jednostki notyfikowane - <PT> Envolvimento dos organismos notificados - <RO> Participante organismelor notificate - <SK> Účastnícké notifikované orgány - <SL> Udeležba priglašeni organi - <FI> Todistuksiin osallistuneet laitokset: - <SV> Deltagande anmälda organ:

PTB Braunschweig und Berlin (NB 0102)

Modul B (2014/32/EU) No. DE-10-MI004-PTB013
Modul D (2004/22/EG) No. DE-M-AQ-PTB004

<DE> Unterzeichnet für und im Namen von - <BG> Подписано за и от името на: - <ES> Firmado por y en nombre de: - <CS> Podepsáno za a jménem: - <DA> Underskrevet for og på vegne af: - <ET> Alla kirjutatud eest ja nimel: - <EL> Υπογραφή για λογαριασμό και εξ ονόματος: - <EN> Signed for and on behalf of: - <FR> Signé par et au nom de: - <HR> Potpisano za i u ime: - <IT> Firmato a nome e per conto di: - <LV> Parakstīts šādas personas vārdā: - <LT> Už ką ir kieno vardu pasirašyta: - <HU> A nyilatkozatot a ... nevében és megbízásából írták alá: - <MT> Iffirmat għal u f'isem: - <NL> Ondertekend voor en namens: - <PL> Podpisano w imieniu: - <PT> Assinado por e em nome de: - <RO> Semnat pentru și în numele: - <SK> Podpísané za a v mene: - <SL> Podpisano za in v imenu: - <FI> ... puolesta allekirjoittanut - <SV> Undertecknat för:

Diehl Metering GmbH
Ansbach,
29.03.2017



ppa. Robert Zahn
<DE> Leiter Produktion - <BG> ръководител на производство
<ES> Jefe de producción - <CS> vedoucí výroby
<DA> leder af produktion - <ET> Head tootmise
<EL> Επικεφαλής της παραγωγής - <EN> Head of Production
<FR> chef de production - <HR> voditelj proizvodnje
<IT> capo della produzione - <LV> Vadītājs ražošanas
<LT> vadovas gamybos - <HU> Vezetője termelés
<MT> Kap tal-produzzjoni - <NL> hoofd van de productie
<PL> Szef produkcji - <PT> Chefe de produção
<RO> Șef de producție - <SK> vedúci výroby
<SL> Vodja proizvodnje - <FI> Johtaja tuotannon
<SV> Chef för produktion

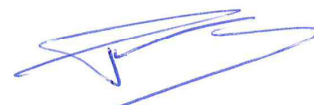

ppa. Philippe Vorburger
<DE> Leiter Entwicklung - <BG> ръководител на развитие
<ES> Jefe de desarrollo - <CS> vedoucí vývoje
<DA> leder af udvikling - <ET> Head areng
<EL> Επικεφαλής της ανάπτυξης - <EN> Head of R&D
<FR> Responsable du développement - <HR> voditelj razvoja
<IT> capo dello sviluppo - <LV> Vadītājs attīstības
<LT> vadovas plėtros - <HU> Fejlesztési vezető
<MT> Kap ta 'żvilupp - <NL> hoofd van de ontwikkeling
<PL> Szef rozwoju - <PT> Chefe de desenvolvimento
<RO> Șeful de dezvoltare - <SK> vedúci vývoja
<SL> Vodja razvoja - <FI> Johtaja kehityksen
<SV> Chef för utveckling

<DE><BG><ES><CS><DA><ET><EL><EN><FR><HR><IT><LV><LT><HU><MT><NL><PL><PT><RO><SK><SL><FI><SV>

<DE>**EU-KONFORMITÄTSEKTLÄRUNG** <BG>**ЕС ДЕКЛАРАЦИЯ ЗА СЪОТВЕТСТВИЕ** <ES>**DECLARACIÓN UE DE CONFORMIDAD**
<CS>**EU PROHLÁŠENÍ O SHODĚ** <DA>**EU-OVERENSSTEMMELSESEKTLÆRING** <ET>**ELI VASTAVUSDEKLARATSIOON**
<EL>**ΔΗΛΩΣΗ ΣΥΜΜΟΡΦΩΣΗΣ ΕΕ** <EN>**EU DECLARATION OF CONFORMITY** <FR>**DÉCLARATION UE DE CONFORMITÉ**
<HR>**IZJAVA EU-a O SUKLADNOSTI** <IT> **DICHIARAZIONE DI CONFORMITÀ UE** <LV>**ES ATBILSTĪBAS DEKLARĀCIJA**
<LT>**ES ATITIKTIES DEKLARACIJA** <HU>**EU-MEGFELELŐSÉGI NYILATKOZAT** <MT>**DIKJARAZZJONI TAL-KONFORMITÀ TAL-UE**
<NL>**EU-CONFORMITEITSVERKLARING** <PL>**DEKLARACJA ZGODNOŚCI UE** <PT>**DECLARAÇÃO UE DE CONFORMIDADE**
<RO>**DECLARAȚIE UE DE CONFORMITATE** <SK>**EÚ VYHLÁSENIE O ZHODE** <SL>**IZJAVA EU O SKLADNOSTI**
<FI>**EU-VAATIMUSTENMUKAISUUSVAKUUTUS** <SV>**EU-FÖRSÄKRAN OM ÖVERENSSTÄMMELSE**

1., 4. <DE> Gerätetyp / Produkt, Gegenstand der Erklärung - <BG> Тип на устройството / продукт, предмет на декларацията - <ES> Tipo de dispositivo / producto, objeto de dicha declaración - <CS> Typ zařízení / produkt, předmět prohlášení - <DA> Enhedstype / produkt, Erklæringens genstand - <ET> Seadme tüüp / toote, Deklareeritav toode - <EL> Τύπος συσκευής / προϊόν, Στόχος της δήλωσης - <EN> Device Type / Product, object of the declaration - <FR> Type d'appareil / produit, objet de la déclaration - <HR> Tip uređaja / proizvoda, Predmet izjave - <IT> Tipo di apparecchio / prodotto, oggetto della dichiarazione - <LV> Ierīces tipu / produkta, Deklarācijas priekšmets - <LT> Prietaisų tipas / gaminio, Deklaracijos objektas - <HU> Eszköz típusa/termék, a nyilatkozat tárgya - <MT> Tip ta 'apparat / prodott, għan tad-dikjarazzjoni - <NL> Type apparaat / product, Voorwerp van de verklaring - <PL> Rodzaj urządzenia / produktu, przedmiot deklaracji - <PT> Tipo do aparelho/produto, objeto da declaração - <RO> Dispozitiv tip / produs, obiectul declarației - <SK> Typ prístroj/výrobku, predmet vyhlásenia - <SL> Vrsta aparata/proizvod, predmet izjave - <FI> Laiteen tyyppi / tuote, vakuutuksen kohde - <SV> Enhetstyp / produkt, föremål för försäkran:

Type 548

SCYLAR INT 8, classic S3

2. <DE> Name und Anschrift des Herstellers - <BG> Наименование и адрес на производителя - <ES> Nombre y dirección del fabricante - <CS> Jméno/název a adresa výrobce - <DA> Navn og adresse på fabrikanten - <ET> Tootja nimi ja aadress - <EL> Όνομα και διεύθυνση του κατασκευαστή - <EN> Name and address of the manufacturer - <FR> Nom et adresse du fabricant - <HR> Naziv i adresa proizvođača - <IT> Nome e indirizzo del fabbricante - <LV> Ražotāja nosaukums un adrese - <LT> Pavadinimas ir adresas gamintojo - <HU> A gyártó neve és címe - <MT> Isem u indirizz tal-manifattur - <NL> Naam en adres van de fabrikant - <PL> Nazwa i adres producenta - <PT> Nome e endereço do fabricante - <RO> Numele și adresa producătorului - <SK> Meno a adresa výrobcu - <SL> Ime in naslov proizvajalca - <FI> Nimi ja osoite valmistajan - <SV> Namn och adress på tillverkaren:

Diehl Metering GmbH, Industriestrasse 13, D-91522 Ansbach

3. <DE> Die alleinige Verantwortung für die Ausstellung dieser Konformitätserklärung trägt der Hersteller - <BG> Настоящата декларация за съответствие е издадена на отговорността на производителя - <ES> La presente declaración de conformidad se expide bajo la exclusiva responsabilidad del fabricante - <CS> Toto prohlášení o shodě se vydává na výhradní odpovědnost výrobce - <DA> Denne overensstemmelseserklæring udstedes på fabrikantens ansvar - <ET> Käesolev vastavusdeklaratsioon on välja antud tootja ainuvastutusel - <EL> Η παρούσα δήλωση συμμόρφωσης εκδίδεται με αποκλειστική ευθύνη του κατασκευαστή - <EN> This declaration of conformity is issued under the sole responsibility of the manufacturer - <FR> La présente déclaration de conformité est établie sous la seule responsabilité du fabricant - <HR> Za izdavanje ove izjave EU-a o sukladnosti odgovoran je samo proizvođač - <IT> La presente dichiarazione di conformità è rilasciata sotto la responsabilità esclusiva del fabbricante - <LV> Šī atbilstības deklarācija ir izdota vienīgi uz ražotāja atbildību - <LT> Ši atitikties deklaracija išduota gamintoji prisiimant visą atsakomybę - <HU> Ezt a megfelelőségi nyilatkozatot a gyártó kizárólagos felelőssége mellett adják ki - <MT> Din id-dikjarazzjoni tal-konformità tinhareg taht ir-responsabbiltà unika tal-manifattur - <NL> Deze conformiteitsverklaring wordt verstrekt onder volledige verantwoordelijkheid van de fabrikant - <PL> Niniejsza deklaracja zgodności wydana zostaje na wyłączną odpowiedzialność producenta - <PT> A presente declaração de conformidade é emitida sob a exclusiva responsabilidade do fabricante - <RO> Prezenta declarație de conformitate este emisă pe răspunderea exclusivă a producătorului - <SK> Toto vyhlásenie o zhode sa vydáva na výhradnú zodpovednosť výrobcu - <SL> Za izdajo te izjave o skladnosti je odgovoren izključno proizvajalec - <FI> Tämä vaatimustenukaisuuskauutus on annettu valmistajan yksinomaisella vastuulla - <SV> Denna försäkran om överensstämmelse utfärdas på tillverkarens eget ansvar.

5. <DE> Der oben beschriebene Gegenstand der Erklärung erfüllt die einschlägigen Harmonisierungsrechtsvorschriften der Union, soweit diese Anwendung finden: - <BG> Предметът на декларацията, описан по-горе, отговаря на съответното законодателство на Съюза за хармонизация, доколкото те се прилагат: - <ES> El objeto de la declaración descrita anteriormente es conforme con la legislación de armonización pertinente de la Unión, en la medida aplicable: - <CS> Výše popsany předmět prohlášení je ve shodě s příslušnými harmonizačními právními předpisy Unie, pokud se vztahují: - <DA> Genstanden for erklæringen, som beskrevet ovenfor, er i overensstemmelse med den relevante EU-harmoniseringslovgivning, omfang de finder anvendelse: - <ET> Eelkirjeldatud deklareeritav toode on kooskõlas asjaomaste liidu ühtlustatud õigusaktidega, niivõrd kui neid kohaldatakse: - <EL> Ο στόχος της δήλωσης που περιγράφεται παραπάνω είναι σύμφωνα με τη σχετική ενωσιακή νομοθεσία εναρμόνισης, βαθμό που εφαρμόζονται: - <EN> The object of the declaration described above is in conformity with the relevant Union harmonisation legislation, insofar as it is applied: - <FR> L'objet de la déclaration décrit ci-dessus est conforme à la législation d'harmonisation de l'Union applicable: - <HR> Predmet gore opisane izjave u skladu je s mjerodavnim zakonodavstvom Unije o uskladivanju, onoj mjeri u kojoj se primjenjuju - <IT> L'oggetto della dichiarazione di cui sopra è conforme alla pertinente normativa di armonizzazione dell'Unione, purché valgano - <LV> Iepriekš aprakstītais deklarācijas priekšmets atbilst attiecīgajām Savienības saskaņošanas tiesību aktam, ciktāl tas tie ir piemērojami: - <LT> Pirmiau aprašytas deklaracijos objektas atitinka susijusius derinamuosius Sąjungos teisės aktus, tiek, kiek jos taikomos - <HU> A fent ismertetett nyilatkozat tárgya megfelel a vonatkozó uniós harmonizációs jogszabálynak, amennyiben azok alkalmazhatóak - <MT> L-għan tad-dikjarazzjoni deskritta hawn fuq hawn konformi mal-legiżlazzjoni ta' armonizzazzjoni rilevanti tal-Unjoni, safejn dawn applikati: - <NL> Het hierboven beschreven voorwerp is in overeenstemming de desbetreffende harmonisatiewetgeving van de Unie, voor zover van toepassing: - <PL> Opisany powyżej przedmiot niniejszej deklaracji jest zgodny z odpowiednimi wymaganiami unijnego prawodawstwa harmonizacyjnego, jeśli mające zastosowanie - <PT> O objeto da declaração acima descrito está em conformidade com a legislação de harmonização da União aplicável: - <RO> Obiectul declarației descris mai sus este în conformitate cu legislația relevantă de armonizare a Uniunii, dacă aplicabil: - <SK> Uvedený predmet vyhlásenia je v zhode s príslušnými harmonizačnými právnymi predpismi Únie, čo je použiteľný: - <SL> Predmet navedene izjave je v skladu z ustrežno zakonodajo Unije o harmonizaciji, kot uporablja: - <FI> Edellä kuvattu vakuutuksen kohde on asiaa koskevan EU:n yhdenmukaistamislainsäädännön vaatimusten mukainen, soveltuvin osin: - <SV> Föremålet för försäkran ovan överensstämmer med den relevanta harmoniserade unionslagstiftningen, i den mån tillämplig:

6. <DE> Angabe der einschlägigen harmonisierten Normen oder normativen Dokumente, die zugrunde gelegt wurden, oder Angabe der anderen normativen Dokumente oder anderen technischen Spezifikationen, für die die Konformität erklärt wird: - <BG> Позоване на използваните хармонизирани стандарти или нормативни документи или позоваване на други технически спецификации, по отношение на които се декларира съответствие: - <ES> Referencias a las normas armonizadas o documentos normativos pertinentes utilizados, o referencias a las otras especificaciones técnicas respecto a las cuales se declara la conformidad: - <CS> Odkazy na příslušné harmonizované normy nebo normativní dokumenty, které byly použity, nebo na jiné technické specifikace, ve vztahu k nimž se shoda prohlašuje: - <DA> Referencer til de relevante harmoniserede standarder eller anvendte normative dokumenter eller referencer til de andre tekniske specifikationer, som der erklæres overensstemmelse med: - <ET> Viited kasutatud harmoneeritud standarditele või normdokumentidele või viited muudele tehnilistele spetsifikatsioonidele, millele vastavust deklareeritakse: - <EL> Μνεία των σχετικών εναρμονισμένων προτύπων ή κανονιστικών εγγράφων που χρησιμοποιήθηκαν ή μνεία των λοιπών τεχνικών προδιαγραφών σε σχέση με τις οποίες δηλώνεται η συμμόρφωση: - <EN> References to the relevant harmonised standards or normative documents used or references to the other technical specifications in relation to which conformity is declared: - <FR> Références des normes harmonisées ou des documents normatifs pertinents appliqués ou références aux autres spécifications techniques par rapport auxquels la conformité est déclarée: - <HR> Upućivanja na relevantne primijenjene usklađene norme ili normative dokumente ili upućivanja na druge tehničke specifikacije u vezi s kojima se izjavljuje sukladnost: - <IT> Riferimento alle pertinenti norme armonizzate o ai documenti normativi utilizzati o riferimenti alle altre specifiche tecniche in relazione alle quali è dichiarata la conformità: - <LV> Atsauces uz attiecīgajiem izmantojamiem saskaņotajiem standartiem vai normatīvajiem dokumentiem vai atsauces uz citām tehniskajām specifikācijām, attiecībā uz ko tiek deklarēta atbilstība: - <LT> Nuorodos į atitinkamus darniusius standartus ar naudotus norminius dokumentus arba nuorodos į kitas technines specifikacijas, pagal kurias deklaruota atitiktis; - <HU> Az alkalmazott harmonizált szabványokra hivatkozás, illetve a normatív dokumentumokra vagy azokra az egyéb műszaki leírásokra való hivatkozás, amelyekkel kapcsolatban megfelelőségi nyilatkozatot tettek: - <MT> Ir-referenzi għall-istandards armonizzati rilevanti jew dokumenti normattivi li ntuzaw jew għall-ispeċifikazzjonijiet tekniċi l-oħra li fir-rigward tagħhom qed tiġi ddkjarata l-konformità: - <NL> Vermelding van de toegepaste relevante geharmoniseerde normen of normatieve documenten of vermelding van de overige technische specificaties waarop de conformiteitsverklaring betrekking heeft: - <PL> Odniesienia do odpowiednich norm zharmonizowanych lub odpowiednich dokumentów normatywnych, które zastosowano, lub do innych specyfikacji technicznych, w stosunku do których deklarowana jest zgodność: - <PT> Referências às normas harmonizadas aplicáveis ou aos documentos normativos utilizados ou às outras especificações técnicas em relação às quais é declarada a conformidade: - <RO> Trimiteri la standarde armonizate sau documentele normative relevante utilizate sau trimiteri la la alte specificații tehnice relevante în legătură cu care se declară conformitatea: - <SK> Odkazy na příslušné použité harmonizované normy alebo normatívne dokumenty alebo iné technické špecifikácie, v súvislosti s ktorými sa zhoda vyhlasuje: - <SL> Sklicevanja na zadevne harmonizirane standarde ali uporabljene normative dokumente ali sklicevanja na druge tehnične specifikacije v zvezi s skladnostjo, ki je navedena v izjavi: - <FI> Viittaukset niihin asiaankuuluiin yhdenmukaistettuihin standardeihin tai ohjeellisiin asiakirjoihin, joita on käytetty, tai viittaus muihin teknisiiin eritelmiin, joiden perusteella vaatimustenmukaisuusvakuutus on annettu: <SV> Hänvisningar till de relevanta harmoniserade standarder eller normerande dokument som använts eller hänvisningar till de andra normerande dokument eller andra tekniska specifikationer enligt vilka överensstämmelsen försäkras.

EN 55022:2010
EN 61010:2010
EN 301 489-3 v1.6.1
WELMEC 7.2

EN 1434:2007
EN 60529:1991/A2:2013
EN 300 220-2 v3.1.1

OIML R75:2006
EN 301 489-1 v1.9.2
EN 60950-1:2006/A2:2013

<DE> Beteiligung notified Stellen - <BG> Участие на нотифицираните органи <ES> Participación de los organismos notificados - <CS> Participace oznámené subjekty - <DA> Deltagelse de bemyndigede organer - <ET> Osalemine teavitatud asutuste - <EL> Συμμετοχή των κοινοποιημένων οργανισμών - <EN> Participation of notified bodies <FR> Participation des organismes notifiés - <HR> Sudjelovanje prijavljena tijela <IT> Il coinvolgimento degli organismi notificati - <LV> Iesaistšana pilnvaroto iestāžu <LT> Dalyvavimas notifikuotosios įstaigos - <HU> Részvételek a bejelentett szervezetek - <MT> Involvement ta 'korpi notifikati - <NL> Deelneming aangemelde instanties - <PL> Uczestniczące jednostki notyfikowane - <PT> Envolvimento dos organismos notificados - <RO> Participante organismelor notificate - <SK> Účastníci notifikované orgány - <SL> Udeležba priglašeni organi - <FI> Todistuksiin osallistuneet laitokset: - <SV> Deltagande anmälda organ:

PTB Braunschweig und Berlin (NB 0102)

Modul B (2004/22/EG) No. DE-10-MI004-PTB004
Modul D (2004/22/EG) No. DE-M-AQ-PTB004

<DE> Unterzeichnet für und im Namen von - <BG> Подписано за и от името на: - <ES> Firmado por y en nombre de: - <CS> Podepsáno za a jménem: - <DA> Underskrevet for og på vegne af: - <ET> Alla kirjutatud eest ja nimel: - <EL> Υπογραφή για λογαριασμό και εξ ονόματος: - <EN> Signed for and on behalf of: - <FR> Signé par et au nom de: - <HR> Potpisano za i u ime: - <IT> Firmato a nome e per conto di: - <LV> Parakstīts šādas personas vārdā: <LT> Už ką ir kieno vardu pasirašyta: <HU> A nyilatkozatot a ... nevében és megbízásából írták alá: - <MT> Iffirmat għal u f'isem: <NL> Ondertekend voor en namens: - <PL> Podpisano w imieniu: - <PT> Assinado por e em nome de: - <RO> Semnat pentru și în numele: <SK> Podpísané za a v mene: - <SL> Podpisano za in v imenu: - <FI> ... puolesta allekirjoittanut - <SV> Undertecknat för:

Diehl Metering GmbH
 Ansbach,
 29.03.2017



ppa. Robert Zahn

<DE> Leiter Produktion - <BG> ръководител на производство
 <ES> Jefe de producción - <CS> vedoucí výroby
 <DA> leder af produktion - <ET> Head tootmise
 <EL> Επικεφαλής της παραγωγής - <EN> Head of Production
 <FR> chef de production - <HR> voditelj proizvodnje
 <IT> capo della produzione - <LV> Vadītājs ražošanas
 <LT> vadovas gamybos - <HU> Vezetője termelés
 <MT> Kap tal-produzzjoni - <NL> hoofd van de productie
 <PL> Szef produkcji - <PT> Chefe de produção
 <RO> Șef de producție - <SK> vedúci výroby
 <SL> Vodja proizvodnje - <FI> Johtaja tuotannon
 <SV> Chef för produktion

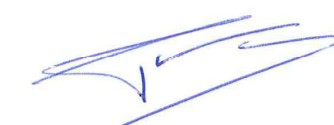

ppa. Philippe Vorburger

<DE> Leiter Entwicklung - <BG> ръководител на развитие
 <ES> Jefe de desarrollo - <CS> vedoucí vývoje
 <DA> leder af udvikling - <ET> Head areng
 <EL> Επικεφαλής της ανάπτυξης - <EN> Head of R&D
 <FR> Responsable du développement - <HR> voditelj razvoja
 <IT> capo dello sviluppo - <LV> Vadītājs attīstības
 <LT> vadovas plėtros - <HU> Fejlesztési vezető
 <MT> Kap ta 'żvilupp - <NL> hoofd van de ontwikkeling
 <PL> Szef rozwoju - <PT> Chefe de desenvolvimento
 <RO> Șeful de dezvoltare - <SK> vedúci vývoja
 <SL> Vodja razvoja - <FI> Johtaja kehityks
 <SV> Chef för utveckling

<DE><BG><ES><CS><DA><ET><EL><EN><FR><HR><IT><LV><LT><HU><MT><NL><PL><PT><RO><SK><SL><FI><SV>

<DE>**EU-KONFORMITÄTSEKTLÄRUNG** <BG>**ЕС ДЕКЛАРАЦИЯ ЗА СЪОТВЕТСТВИЕ** <ES>**DECLARACIÓN UE DE CONFORMIDAD**
<CS>**EU PROHLÁŠENÍ O SHODĚ** <DA>**EU-OVERENSSTEMMELSESEKTLÆRING** <ET>**ELI VASTAVUSDEKLARATSIOON**
<EL>**ΔΗΛΩΣΗ ΣΥΜΜΟΡΦΩΣΗΣ ΕΕ** <EN>**EU DECLARATION OF CONFORMITY** <FR>**DÉCLARATION UE DE CONFORMITÉ**
<HR>**IZJAVA EU-a O SUKLADNOSTI** <IT>**DICHIARAZIONE DI CONFORMITÀ UE** <LV>**ES ATBILSTĪBAS DEKLARĀCIJA**
<LT>**ES ATITIKTIES DEKLARACIJA** <HU>**EU-MEGFELELŐSÉGI NYILATKOZAT** <MT>**DIKJARAZZJONI TAL-KONFORMITÀ TAL-UE**
<NL>**EU-CONFORMITEITSVERKLARING** <PL>**DEKLARACJA ZGODNOŚCI UE** <PT>**DECLARAÇÃO UE DE CONFORMIDADE**
<RO>**DECLARAȚIE UE DE CONFORMITATE** <SK>**EÚ VYHLÁSENIE O ZHODE** <SL>**IZJAVA EU O SUKLADNOSTI**
<FI>**EU-VAATIMUSTENMUKAISUUSVAKUUTUS** <SV>**EU-FÖRSÄKRAN OM ÖVERENSSTÄMMELSE**

1., 4. <DE> Gerätetyp / Produkt, Gegenstand der Erklärung - <BG> Тип на устройството / продукт, предмет на декларацията - <ES> Tipo de dispositivo / producto, objeto de dicha declaración - <CS> Typ zařízení / produkt, předmět prohlášení - <DA> Enhedstype / produkt, Erklæringens genstand - <ET> Seadme tüüp / toote, Deklareeritava toode - <EL> Τύπος συσκευής / προϊόν, Στόχος της δήλωσης - <EN> Device Type / Product, object of the declaration - <FR> Type d'appareil / produit, objet de la déclaration - <HR> Tip uređaja / proizvoda, Predmet izjave - <IT> Tipo di apparecchio / prodotto, oggetto della dichiarazione - <LV> Ierīces tipu / produktu, Deklarācijas priekšmets - <LT> Prietaisų tipas / gaminių, Deklaracijos objektas - <HU> Eszköz típusa/termék, a nyilatkozat tárgya - <MT> Tip ta 'apparat / prodott, għan tad-dikjarazzjoni - <NL> Type apparaat / product, Voorwerp van de verklaring - <PL> Rodzaj urządzenia / produktu, przedmiot deklaracji - <PT> Tipo do aparelho/produto, objeto da declaração - <RO> Dispozitiv tip / produs, obiectul declarației - <SK> Typ prístroja/výrobku, predmet vyhlásenia - <SL> Vrsta aparata/proizvod, predmet izjave - <FI> Laiteen tyyppi / tuote, vakuutuksen kohde - <SV> Enhetstyp / produkt, föremål för försäkran:

Type 473

SHARKY FS

2. <DE> Name und Anschrift des Herstellers - <BG> Наименование и адрес на производителя - <ES> Nombre y dirección del fabricante - <CS> Jméno/název a adresa výrobce - <DA> Navn og adresse på fabrikanten - <ET> Tootja nimi ja aadress - <EL> Όνομα και διεύθυνση του κατασκευαστή - <EN> Name and address of the manufacturer - <FR> Nom et adresse du fabricant - <HR> Naziv i adresa proizvođača - <IT> Nome e indirizzo del fabbricante - <LV> Ražotāja nosaukums un adrese - <LT> Pavadinimas ir adresas gamintojo - <HU> A gyártó neve és címe - <MT> Isem u indirizz tal-manifattur - <NL> Naam en adres van de fabrikant - <PL> Nazwa i adres producenta - <PT> Nome e endereço do fabricante - <RO> Numele și adresa producătorului - <SK> Meno a adresa výrobcu - <SL> Ime in naslov proizvajalca - <FI> Nimi ja osoite valmistajan - <SV> Namn och adress på tillverkaren:

Diehl Metering GmbH, Industriestrasse 13, D-91522 Ansbach

3. <DE> Die alleinige Verantwortung für die Ausstellung dieser Konformitätserklärung trägt der Hersteller - <BG> Настоящата декларация за съответствие е издадена на отговорността на производителя - <ES> La presente declaración de conformidad se expide bajo la exclusiva responsabilidad del fabricante - <CS> Toto prohlášení o shodě se vydává na výhradní odpovědnost výrobce - <DA> Denne overensstemmelseerklæring udstedes på fabrikantens ansvar - <ET> Käesolev vastavusdeklaratsioon on välja antud tootja ainuvastutusel - <EL> Η παρούσα δήλωση συμμόρφωσης εκδίδεται με αποκλειστική ευθύνη του κατασκευαστή - <EN> This declaration of conformity is issued under the sole responsibility of the manufacturer - <FR> La présente déclaration de conformité est établie sous la seule responsabilité du fabricant - <HR> Za izdavanje ove izjave EU-a o sukladnosti odgovoran je samo proizvođač - <IT> La presente dichiarazione di conformità è rilasciata sotto la responsabilità esclusiva del fabbricante - <LV> Šī atbilstības deklarācija ir izdota vienīgi uz ražotāja atbildību - <LT> Ši atitikties deklaracija išduota gamintojui prisimant visą atsakomybę - <HU> Ezt a megfelelőségi nyilatkozatot a gyártó kizárólagos felelősége mellett adják ki - <MT> Din id-dikjarazzjoni tal-konformità tinhareġ taht ir-responsabbiltà unika tal-manifattur - <NL> Deze conformiteitsverklaring wordt verstrekt onder volledige verantwoordelijkheid van de fabrikant - <PL> Niniejsza deklaracja zgodności wydana zostaje na wyłączną odpowiedzialność producenta - <PT> A presente declaração de conformidade é emitida sob a exclusiva responsabilidade do fabricante - <RO> Prezenta declarație de conformitate este emisă pe răspunderea exclusivă a producătorului - <SK> Toto vyhlásenie o zhode sa vydáva na výhradnú zodpovednosť výrobcu - <SL> Za izdajo te izjave o skladnosti je odgovoren izključno proizvajalec - <FI> Tämä vaatimustenmukaisuusvakuutus on annettu valmistajan yksinomaisella vastuulla - <SV> Denna försäkran om överensstämmelse utfärdas på tillverkarens eget ansvar.

5. <DE> Der oben beschriebene Gegenstand der Erklärung erfüllt die einschlägigen Harmonisierungsrechtsvorschriften der Union, soweit diese Anwendung finden: - <BG> Предметът на декларацията, описан по-горе, отговаря на съответното законодателство на Съюза за хармонизация, доколкото те се прилагат: - <ES> El objeto de la declaración descrita anteriormente es conforme con la legislación de armonización pertinente de la Unión, en la medida aplicable: - <CS> Výše popsany předmět prohlášení je ve shodě s příslušnými harmonizačními právními předpisy Unie, pokud se vztahují: - <DA> Genstanden for erklæringen, som beskrevet ovenfor, er i overensstemmelse med den relevante EU-harmoniseringslovgivning, omfang de finder anvendelse: - <ET> Eelkirjeldatud deklareeritava toode on kooskõlas asjaomaste liidu ühtlustatud õigusaktidega, niivõrd kui neid kohaldatakse: - <EL> Ο στόχος της δήλωσης που περιγράφεται παραπάνω είναι σύμφωνος με τη σχετική ενωσιακή νομοθεσία εναρμόνισης, βαθμό που εφαρμόζονται: - <EN> The object of the declaration described above is in conformity with the relevant Union harmonisation legislation, insofar as it is applied: - <FR> L'objet de la déclaration décrit ci-dessus est conforme à la législation d'harmonisation de l'Union applicable: - <HR> Predmet gore opisane izjave u skladu je s mjerodavnim zakonodavstvom Unije o usklađivanju, onoj mjeri u kojoj se primjenjuju - <IT> L'oggetto della dichiarazione di cui sopra è conforme alla pertinente normativa di armonizzazione dell'Unione, purché valgano - <LV> Iepriekš aprakstītais deklarācijas priekšmets atbilst attiecīgajam Savienības saskaņošanas tiesību aktam, ciktāl tas tie ir piemērojami: - <LT> Pirmiau aprašytas deklaracijos objektas atitinka susijusius derinamuosius Sąjungos teisės aktus, tiek, kiek jos taikomos - <HU> A fent ismertetett nyilatkozat tárgya megfelel a vonatkozó uniós harmonizációs jogszabálynak, amennyiben azok alkalmazhatóak - <MT> L-għan tad-dikjarazzjoni deskritta hawn fuq huwa konformi mal-legiżlazzjoni ta' armonizzazzjoni rilevanti tal-Unjoni, safejn dawn applikati: - <NL> Het hierboven beschreven voorwerp is in overeenstemming de desbetreffende harmonisatiewetgeving van de Unie, voor zover van toepassing: - <PL> Opisany powyżej przedmiot niniejszej deklaracji jest zgodny z odpowiednimi wymaganiami unijnego prawodawstwa harmonizacyjnego, jeśli mające zastosowanie - <PT> O objeto da declaração acima descrito está em conformidade com a legislação de harmonização da União aplicável: - <RO> Obiectul declarației descris mai sus este în conformitate cu legislația relevantă de armonizare a Uniunii, dacă aplicabil: - <SK> Uvedený predmet vyhlásenia je v zhode s príslušnými harmonizačnými právnymi predpismi Unie, čo je použiteľný: - <SL> Predmet navedene izjave je v skladu z ustreznimi zakonodajo Unije o harmonizaciji, kot uporablja: - <FI> Edellä kuvattu vakuutuksen kohde on asiaa koskevan EUn yhdenmukaistamislainsäädännön vaatimusten mukainen, soveltuvin osin: - <SV> Föremålet för försäkran om överensstämmelse med den relevanta harmoniserade unionslagstiftningen, i den mån tillämplig:

6. <DE> Angabe der einschlägigen harmonisierten Normen oder normativen Dokumente, die zugrunde gelegt wurden, oder Angabe der anderen normativen Dokumente oder anderen technischen Spezifikationen, für die die Konformität erklärt wird: - <BG> Позоваване на използваните хармонизирани стандарти или нормативни документи или позоваване на други технически спецификации, по отношение на които се декларира съответствие: - <ES> Referencias a las normas armonizadas o documentos normativos pertinentes utilizados, o referencias a las otras especificaciones técnicas respecto a las cuales se declara la conformidad: - <CS> Odkazy na příslušné harmonizované normy nebo normativní dokumenty, které byly použity, nebo na jiné technické specifikace, ve vztahu k nimž se shoda prohlašuje: - <DA> Referencer til de relevante harmoniserede standarder eller anvendte normative dokumenter eller referencer til de andre tekniske specifikationer, som der erklæres overensstemmelse med: - <ET> Viited kasutatud harmoneeritud standarditele või normdokumentidele või viited muudele tehnilistele spetsifikatsioonidele, millele vastavust deklareeritakse: - <EL> Μνεία των σχετικών εναρμονισμένων προτύπων ή κανονιστικών εγγράφων που χρησιμοποιήθηκαν ή μνεία των λοιπών τεχνικών προδιαγραφών σε σχέση με τις οποίες δηλώνεται η συμμόρφωση: - <EN> References to the relevant harmonised standards or normative documents used or references to the other technical specifications in relation to which conformity is declared: - <FR> Références des normes harmonisées ou des documents normatifs pertinents appliqués ou références aux autres spécifications techniques par rapport auxquels la conformité est déclarée: - <HR> Upućivanja na relevantne primijenjene usklađene norme ili normativne dokumente ili upućivanja na druge tehničke specifikacije u vezi s kojima se izjavljuje sukladnost: - <IT> Riferimento alle pertinenti norme armonizzate o ai documenti normativi utilizzati o riferimenti alle altre specifiche tecniche in relazione alle quali è dichiarata la conformità. - <LV> Atsauces uz attiecīgajiem izmantojamiem saskaņotajiem standartiem vai normatīvajiem dokumentiem vai atsauces uz citām tehniskajām specifikācijām, attiecībā uz ko tiek deklarēta atbilstība: - <LT> Nuorodos į atitinkamus darniusius standartus ar naudotus norminius dokumentus arba nuorodos į kitas technines specifikacijas, pagal kurias deklaruota atitiktis; - <HU> Az alkalmazott harmonizált szabványokra hivatkozás, illetve a normatív dokumentumokra vagy azokra az egyéb műszaki leírásokra való hivatkozás, amelyekkel kapcsolatosan megfelelőségi nyilatkozatot tettek: - <MT> Ir-referenzi għall-istandards armonizzati rilevanti jew dokumenti normattivi li ntuzaw jew għall-ispeċifikazzjonijiet tekniċi l-oħra li fir-rigward tagħhom qed tiġi ddikjarata l-konformità: - <NL> Vermelding van de toegepaste relevante geharmoniseerde normen of normatieve documenten of vermelding van de overige technische specificaties waarop de conformiteitsverklaring betrekking heeft: - <PL> Odniesienia do odpowiednich norm zharmonizowanych lub odpowiednich dokumentów normatywnych, które zastosowano, lub do innych specyfikacji technicznych, w stosunku do których deklarowana jest zgodność: - <PT> Referências às normas harmonizadas aplicáveis ou aos documentos normativos utilizados ou às outras especificações técnicas em relação às quais é declarada a conformidade: - <RO> Trimiteri la standardele armonizate sau documentele normative relevante utilizate sau trimiteri la la alte specificații tehnice relevante în legătură cu care se declară conformitatea: - <SK> Odkazy na příslušné použité harmonizované normy alebo normatívne dokumenty alebo iné technické špecifikácie, v súvislosti s ktorými sa zhoda vyhlasuje: - <SL> Sklicevanja na zadevne harmonizirane standarde ali uporabljene normativne dokumente ali sklicevanja na druge tehnične specifikacije v zvezi s skladnostjo, ki je navedena v izjavi: - <FI> Viittaukset niihin asiaankuuluviin yhdenmukaistettuihin standardeihin tai ohjeellisiin asiakirjoihin, joita on käytetty, tai viittaus muihin tekniisiin eritelmiin, joiden perusteella vaatimustenmukaisuusvakuutus on annettu: <SV> Hänvisningar till de relevanta harmoniserade standarder eller normerande dokument som använts eller hänvisningar till de andra normerande dokument eller andra tekniska specifikationer enligt vilka överensstämelsen försäkras.

**EN 55022:2010
OIML R75:2006**

**EN 1434:2007
WELMEC 7.2**

<DE> Beteiligung notified Stellen - <BG> Участие на нотифицираните органи <ES> Participación de los organismos notificados - <CS> Participace oznámené subjekty - <DA> Deltagelse de bemyndigede organer - <ET> Osalemine teavitatud asutuste - <EL> Συμμετοχή των κοινοποιημένων οργανισμών - <EN> Participation of notified bodies - <FR> Participation des organismes notifiés - <HR> Sudjelovanje prijavljena tijela <IT> Il coinvolgimento degli organismi notificati - <LV> Iesaistīšana pilnvaroto iestāžu <LT> Dalyvavimas notifikuotosios įstaigos - <HU> Részvétele a bejelentett szervezetek - <MT> Involvement ta 'korpi notifikati - <NL> Deelneming aangemelde instanties - <PL> Uczestniczące jednostki notyfikowane - <PT> Envolvimento dos organismos notificados - <RO> Participante organismelor notificate - <SK> Účastnicke notifikované orgány - <SL> Udeležba priglašeni organi - <FI> Todistuksiin osallistuneet laitokset: - <SV> Deltagande anmälda organ:

PTB Braunschweig und Berlin, (NB 0102)

**Modul B (2014/32/EU): No. DE-07-MI004-PTB022
Modul D (2004/22/EG) No. DE-M-AQ-PTB004**

<DE> Unterzeichnet für und im Namen von - <BG> Подписано за и от името на: - <ES> Firmado por y en nombre de: - <CS> Podepsáno za a jménem: - <DA> Underskrevet for og på vegne af: - <ET> Alla kirjutanud eest ja nimel: - <EL> Υπογραφή για λογαριασμό και εξ ονόματος: - <EN> Signed for and on behalf of: - <FR> Signé par et au nom de: - <HR> Potpisano za i u ime: - <IT> Firmato a nome e per conto di: - <LV> Parakstīts šādas personas vārdā: <LT> Už ką ir kieno vardu pasirašyta: <HU> A nyilatkozatot a ... nevében és megbízásából írták alá: - <MT> Iffirmat għal u f'isem: <NL> Ondertekend voor en namens: - <PL> Podpisano w imieniu: - <PT> Assinado por e em nome de: - <RO> Semnat pentru și în numele: <SK> Podpísané za a v mene: - <SL> Podpisano za in v imenu: - <FI> ... puolesta allekirjoittanut - <SV> Undertecknat för:

Diehl Metering GmbH
Ansbach,
21.04.2017



ppa. Robert Zahn
<DE> Leiter Produktion - <BG> ръководител на производство
<ES> Jefe de producción - <CS> vedoucí výroby
<DA> leder af produktion - <ET> Head tootmise
<EL> Επικεφαλής της παραγωγής - <EN> Head of Production
<FR> chef de production - <HR> voditelj proizvodnje
<IT> capo della produzione - <LV> Vadītājs ražošanas
<LT> vadovas gamybos - <HU> Vezetője termelés
<MT> Kap tal-produzzjoni - <NL> hoofd van de productie
<PL> Szef produkcji - <PT> Chefe de produção
<RO> Șef de producție - <SK> vedúci výroby
<SL> Vodja proizvodnje - <FI> Johtaja tuotannon
<SV> Chef för produktion



ppa. Philippe Vorburger
<DE> Leiter Entwicklung - <BG> ръководител на развитие
<ES> Jefe de desarrollo - <CS> vedoucí vývoje
<DA> leder af udvikling - <ET> Head areng
<EL> Επικεφαλής της ανάπτυξης - <EN> Head of R&D
<FR> Responsable du développement - <HR> voditelj razvoja
<IT> capo dello sviluppo - <LV> Vadītājs attīstības
<LT> vadovas plėtros - <HU> Fejlesztési vezető
<MT> Kap ta 'żvilupp - <NL> hoofd van de ontwikkeling
<PL> Szef rozwoju - <PT> Chefe de desenvolvimento
<RO> Șeful de dezvoltare - <SK> vedúci vývoja
<SL> Vodja razvoja - <FI> Johtaja kehityksen
<SV> Chef för utveckling