

TEMPERO ECO IL 250 E BP

TEMPERO ECO IL 250 E BP PPE

IT MANUALE D'INSTALLAZIONE E D'USO

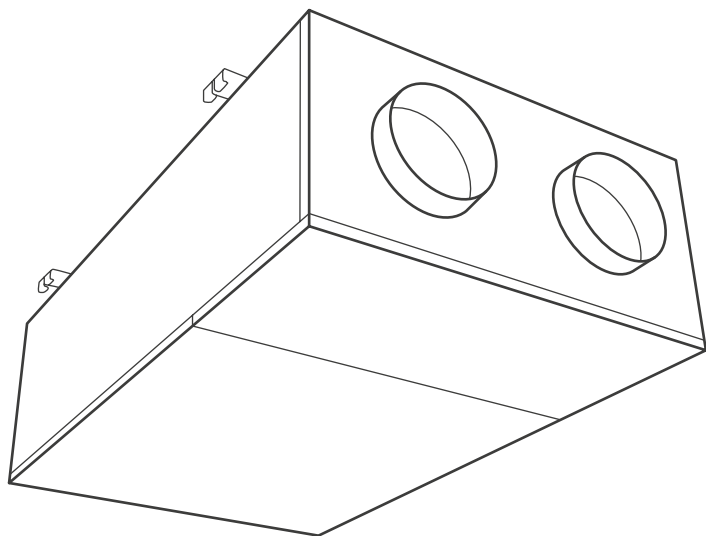

 S.O.ERRE

INDICE GENERALE

0. GENERALITÀ	pag 4
1. SICUREZZA GENERALE	pag 4
2. AVVERTENZA PER IL SOLLEVAMENTO	pag 4
3. AVVERTENZE PER L'INSTALLAZIONE	pag 5
4. AVVERTENZE PER L'USO	pag 5
5. AVVERTENZE DI SICUREZZA PER LA MANUTENZIONE	pag 5
6. STOCCAGGIO	pag 5
7. ACCANTONAMENTO	pag 5
8. ROTTAMAZIONE	pag 5
9. TABELLA TECNICA DATI GENERALI	pag 6
10. MODALITÀ INSTALLAZIONE	pag 8
11. COLLEGAMENTI ELETTRICI PER INVERSIONE MANDATA/RIPRESA	pag 12
12. ISTRUZIONE PER INVERSIONE FLUSSI	pag 18
13. COLLEGAMENTI IDRAULICI	pag 20
14. COLLEGAMENTI AEREAULICI	pag 20
15. VERIFICA CORRENTE ASSORBITA	pag 20
16. FUNZIONAMENTO ED USO	pag 20
17. MANUTENZIONE ORDINARIA	pag 21
18. PROTEZIONE ANTIGELO	pag 21
19. FREE-COOLING	pag 21
20. SISTEMA DI CONTROLLO	pag 22
21. MESSAGGI DI ERRORE DEL DISPOSITIVO	pag 24
22. MANUTENZIONE INTERVENTI	pag 25

O. GENERALITÀ

Le unità di recupero calore TEMPERO ECO IL 250 E BP e TEMPERO ECO IL 250 E BP PPE devono essere installate e gestite seguendo le prescrizioni contenute in questo manuale.

La scrupolosa osservanza di queste semplici e fondamentali istruzioni è una premessa necessaria per:

- Eliminare o diminuire fermi macchina per guasti o anomalie imprevisti;
- Aumentare la vita dei componenti e dell'intera unità;
- Diminuire i costi di manutenzione.

Macchina non idonea ad operare in ambiente con atmosfera esplosiva e in ambienti con agenti fortemente corrosivi

COMPONENTI DELLA MACCHINA

(Valido per tutte le macchine)

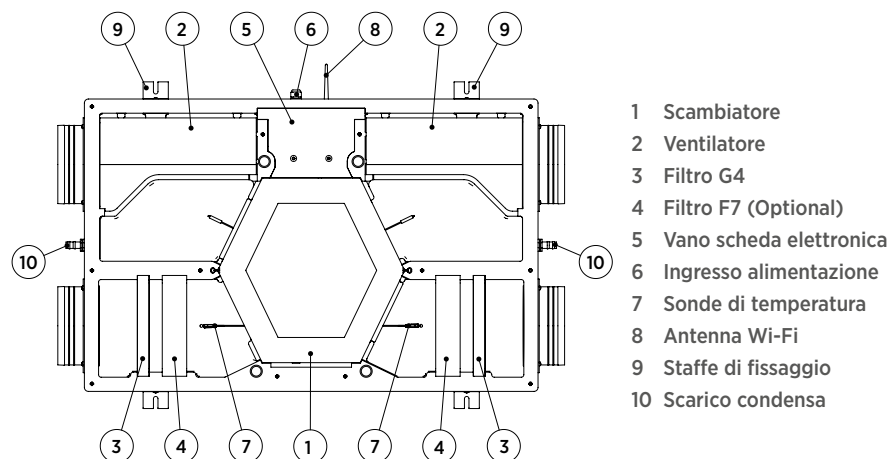

- 1 Scambiatore
- 2 Ventilatore
- 3 Filtro G4
- 4 Filtro F7 (Optional)
- 5 Vano scheda elettronica
- 6 Ingresso alimentazione
- 7 Sonde di temperatura
- 8 Antenna Wi-Fi
- 9 Staffe di fissaggio
- 10 Scarico condensa

1. SICUREZZA GENERALE

O.erre considera la sicurezza e il buon funzionamento del prodotto solo se l'alimentazione del luogo di installazione e l'impianto elettrico a servizio sono conformi alle norme vigenti e se il prodotto è utilizzato e installato secondo le norme di seguito descritte.

2. AVVERTENZA PER IL SOLLEVAMENTO

Il collo, sia nella fase di carico che di scarico, dovrà essere sollevato sempre dalla base del prodotto mediante gru o carrello elevatore con portata adeguata al peso da sostenere, non capovolgere né posizionarlo sui fianchi e sottoporlo a urti violenti. Il prodotto è fornito con apposito imballo protettivo che ne garantisce soltanto un riparo da polvere ed eventuali graffi superficiali, si consiglia di proteggerlo dagli agenti atmosferici. Adottare tutte le precauzioni previste dalle norme di sicurezza per evitare possibili danni a persone o cose.

3. AVVERTENZE PER L'INSTALLAZIONE

La messa in opera della macchina, nonché gli appositi collegamenti elettrici e i raccordi alle canalizzazioni dovranno essere eseguiti da tecnici specializzati nel settore. La macchina necessita inoltre di uno spazio circostante privo di ostacoli e che ne consenta l'agevole apertura delle portine di ispezione nonché lo spazio sufficiente per l'estrazione dei filtri e il cablaggio elettrico dei ventilatori. Di seguito viene riportato possibile modalità di staffaggio dell'unità di recupero calore. Evidenziamo che i punti di ancoraggio ed il dimensionamento delle staffe deve essere effettuato di volta in volta in relazione della situazione impiantistica ed a un dimensionamento statico e dinamico del sistema.

4. AVVERTENZE PER L'USO

Prima di mettere in funzione la macchina accertarsi che i collegamenti elettrici siano correttamente cablati e lo scarico condensa sia appositamente collegato, verificare inoltre che non siano stati dimenticati corpi estranei all'interno della macchina e che eventuali cavi elettrici siano fissati in maniera adeguata. Non aprire le porte di ispezione con organi in movimento né introdurre le mani con la macchina in funzione, come segnalato dagli appositi pittogrammi.

5. AVVERTENZE DI SICUREZZA PER LA MANUTENZIONE

Prima di qualsiasi intervento di manutenzione assicurarsi che la macchina sia scollegata dall'alimentazione elettrica. Il prodotto è realizzato in modo da facilitare gli interventi di manutenzione che devono essere effettuati da personale qualificato. Qualora venissero effettuati interventi di riparazione o manutenzione straordinaria rivolgersi alla O.erre che provvederà a farli eseguire da personale autorizzato o darà il consenso per poterlo far effettuare da altro personale professionalmente qualificato. Per qualsiasi altro problema, dubbio o anomalia prima di procedere con operazioni che possono risultare dannose o scorrette alla macchina contattare l'ufficio assistenza il quale provvederà a fornire tutte le indicazioni necessarie per riuscire a risolvere, se possibile, il caso.

6. STOCCAGGIO

È consentito lo stoccaggio della macchina per un lungo periodo purchè il luogo sia asciutto, al riparo da sole e comunque ad una temperatura compresa tra 0 e 40°C, al riparo da pioggia e umidità, consigliamo magari di mantenere intatto l'imballo e appoggiare la macchina su pallet o scaffalature.

7. ACCANTONAMENTO

Non è possibile accantonare la macchina.

8. ROTTAMAZIONE

Nel caso si decidesse di non utilizzare più questo articolo si raccomanda di scollegare l'alimentazione elettrica, disassemblare tutti i vari componenti e smaltire l'articolo in discarica in modo da rispettare le normative in vigore al fine di rispettare l'ambiente.

9. TABELLA TECNICA DATI GENERALI

	TEMPERO ECO IL 250 E BP PPE
Portata aria (m ³ /h)	180
Pressione statica utile (Pa)	100
DATI PER SINGOLO VENTILATORE	
Potenza nominale (W)	27
Giri (RPM)	3700
I nominale (A)	0,27
Tensione (V)	230
Frequenza (Hz)	50
Velocità (nr)	1
FILTRI	
Efficienza Standard	G4
Efficienza Optional	F7

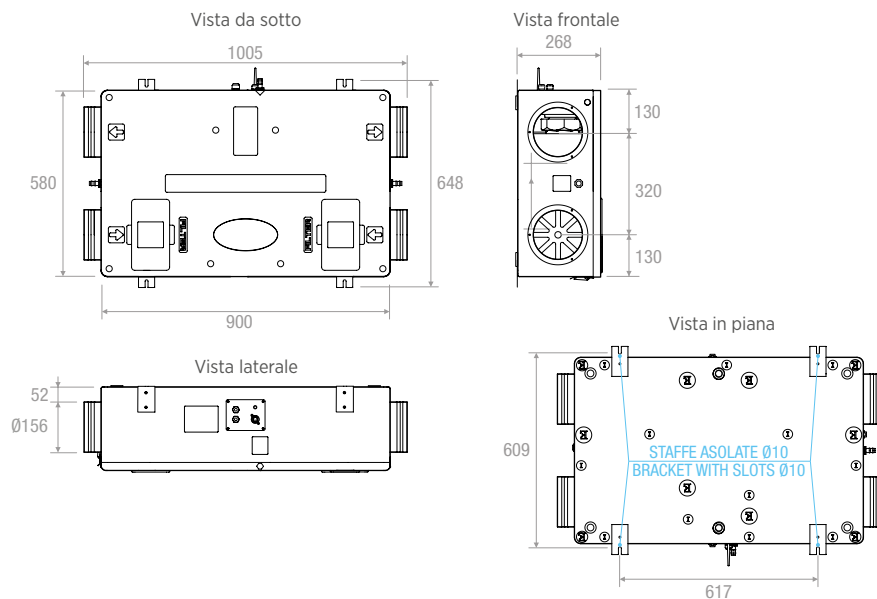

PESO: 14 Kg

	TEMPERO ECO IL 250 E BP
Portata aria (m ³ /h)	180
Pressione statica utile (Pa)	100
DATI PER SINGOLO VENTILATORE	
Potenza nominale (W)	27
Giri (RPM)	3700
I nominale (A)	0,27
Tensione (V)	230
Frequenza (Hz)	50
Velocità (nr)	1
FILTRI	
Efficienza Standard	G4
Efficienza Optional	F7

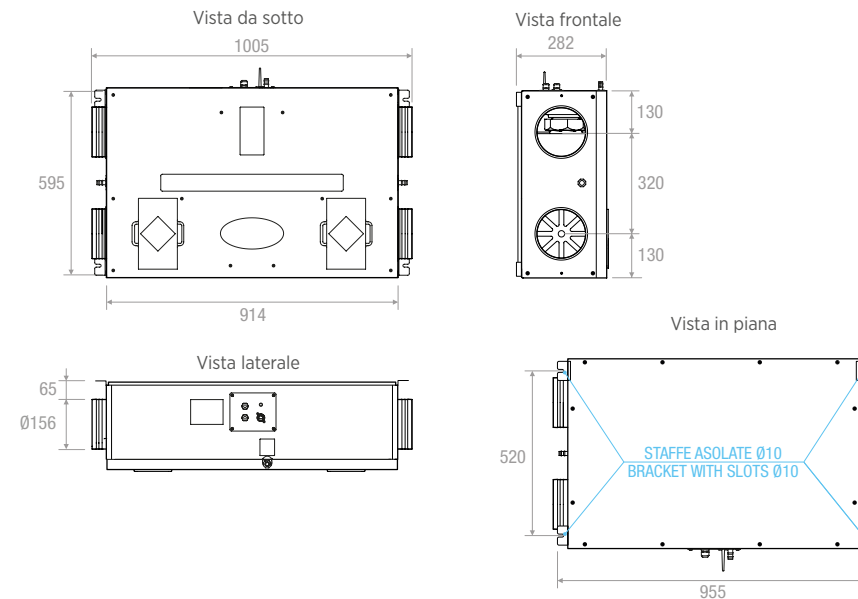

PESO: 30 Kg

10. MODALITÀ INSTALLAZIONE

TEMPERO ECO IL 250 E BP PPE

INSTALLAZIONE VERTICALE A PARETE

Leggenda

EX = espulsione
R = ripresa
FA = aria esterna
S = mandata

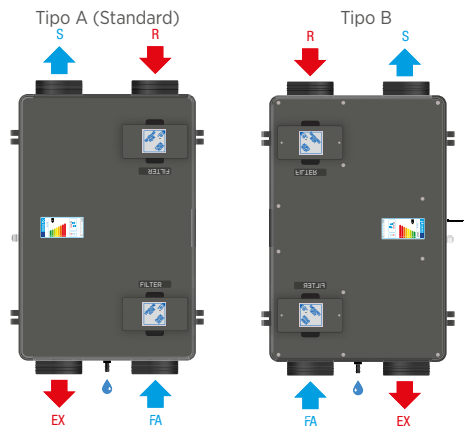

STAFFAGGIO A PARETE - (installazione verticale)

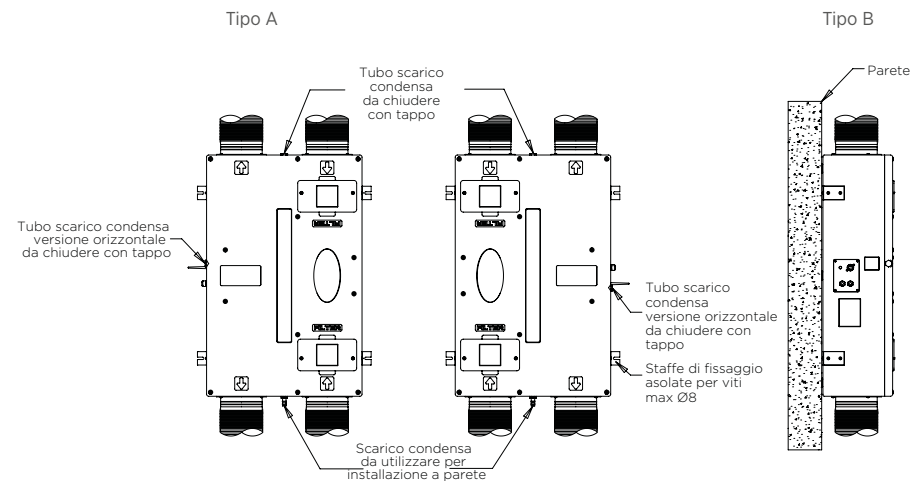

INSTALLAZIONE ORIZZONTALE A SOFFITTO

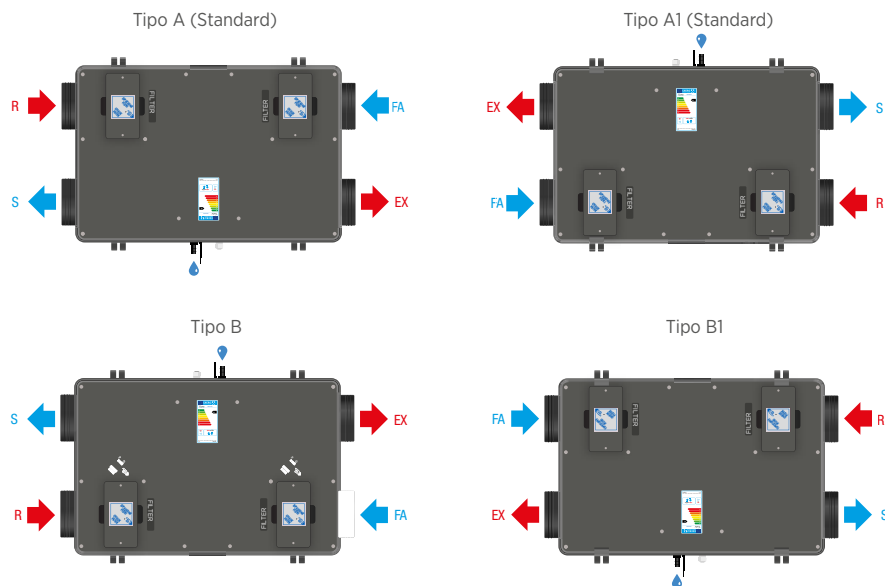

STAFFAGGIO A SOFFITTO - (installazione orizzontale)

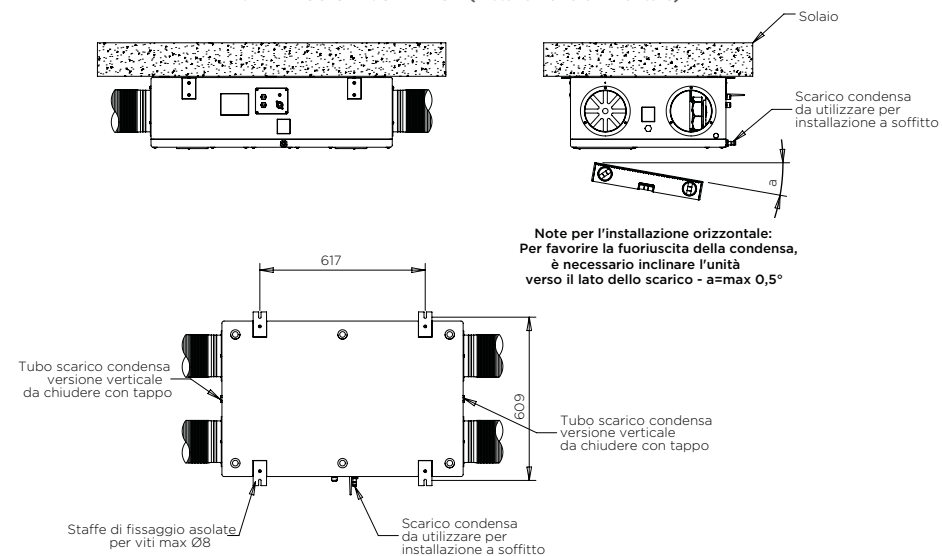

Utilizzare le apposite staffe asolate Ø10 per ancoraggio a parete/soffitto. Verificare la corretta apertura del tubo di scarico condensa in funzione della posizione di installazione (orizzontale o verticale). Avere cura di chiudere con l'apposito tappo il secondo tubo di scarico non utilizzato

TEMPERO ECO IL 250 E BP

INSTALLAZIONE VERTICALE A PARETE

Leggenda
 EX = espulsione
 R = ripresa
 FA = aria esterna
 S = mandata

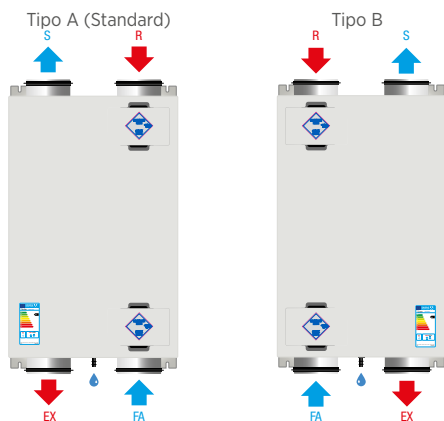

STAFFAGGIO A PARETE - (installazione verticale)

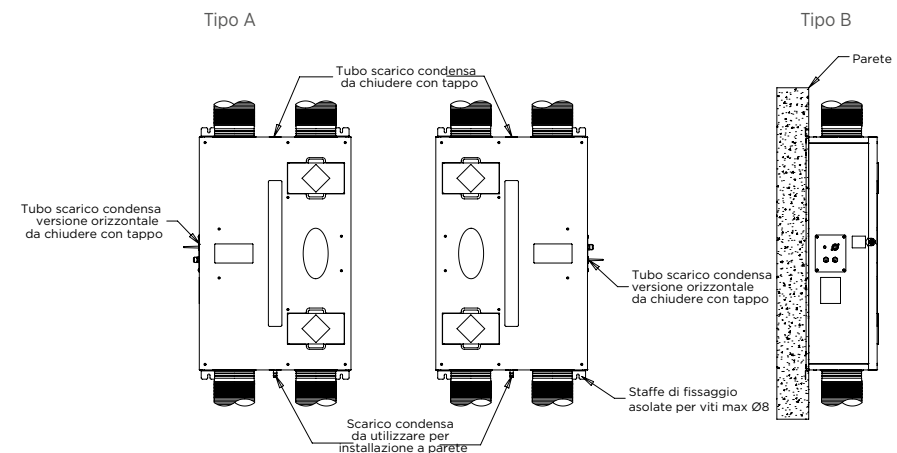

INSTALLAZIONE ORIZZONTALE A SOFFITTO

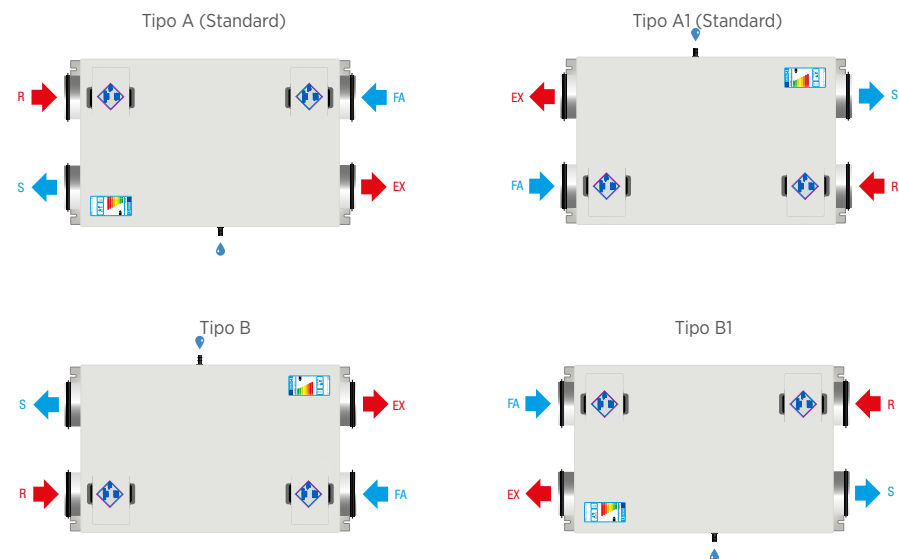

STAFFAGGIO A SOFFITTO - (installazione orizzontale)

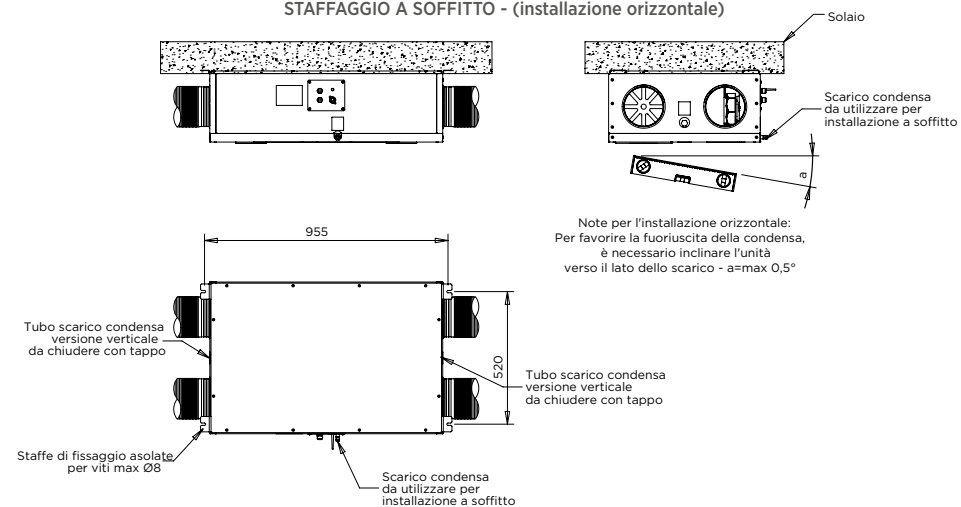

11. COLLEGAMENTI ELETTRICI PER INVERSIONE MANDATA/RIPRESA

La targa di identificazione indica il tipo di alimentazione, la corrente del motore installato e la massima corrente assorbita dai ventilatori. I collegamenti elettrici devono essere effettuati da personale qualificato nel rispetto delle norme vigenti.

SCHEMA ELETTRICO TIPO A

Tempero Eco IL 250 E BP e Tempero Eco IL 250 E BP PPE

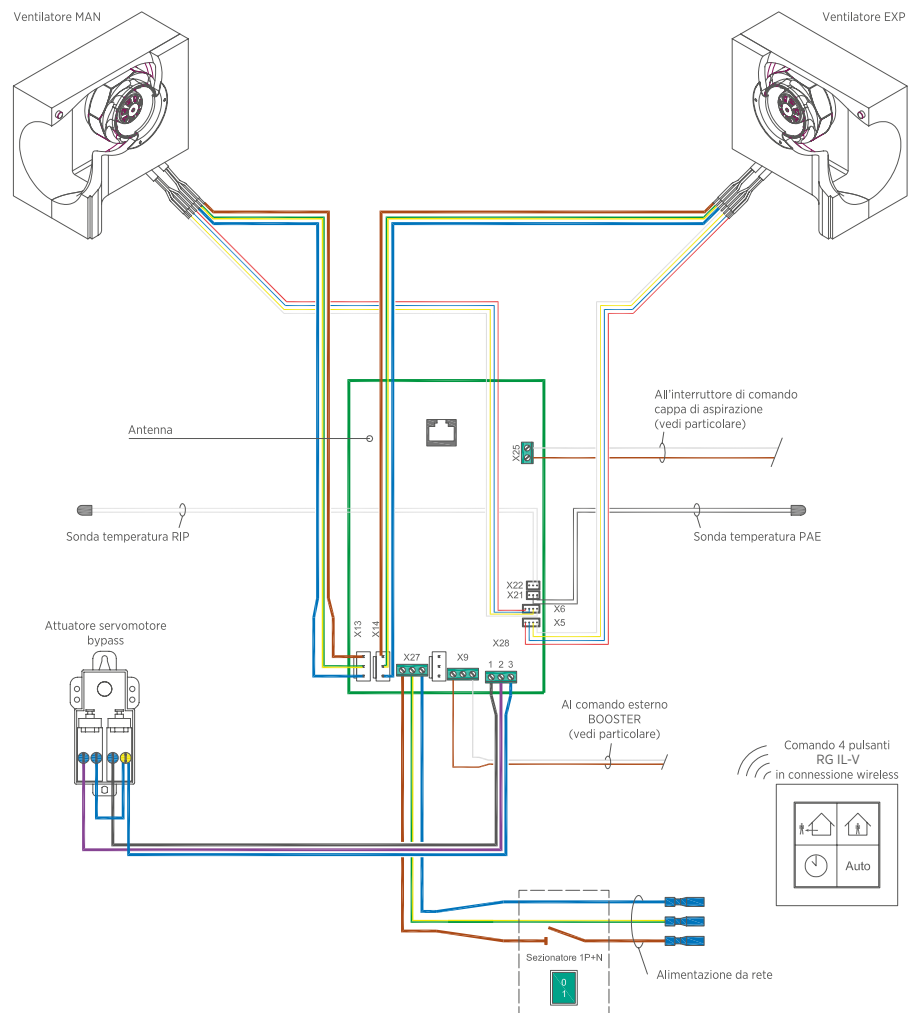

NOTA BENE:

La protezione contro i cortocircuiti, i sovraccarichi di tensione ed i contatti indiretti è a carico dell'installatore, così come la verifica del potere di interruzione delle apparecchiature di protezione.

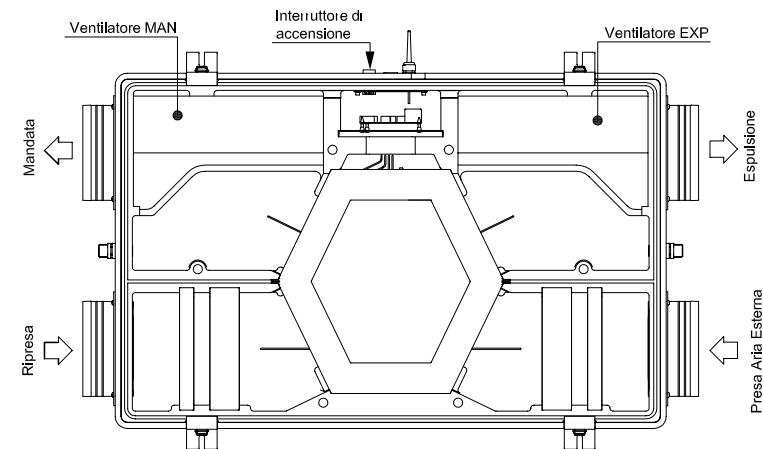

Particolare BOOSTER (funzionalità aggiuntive)

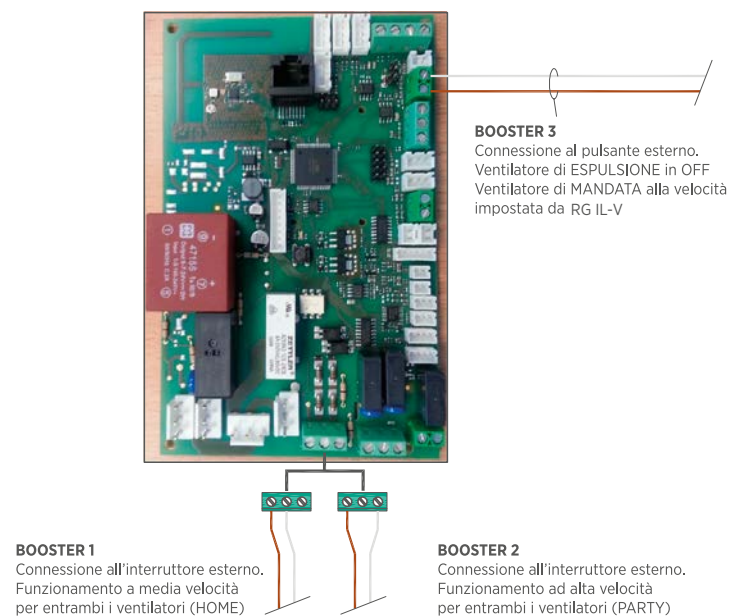

SCHEMA ELETTRICO TIPO B

Tempero Eco IL 250 E BP e Tempero Eco IL 250 E BP PPE

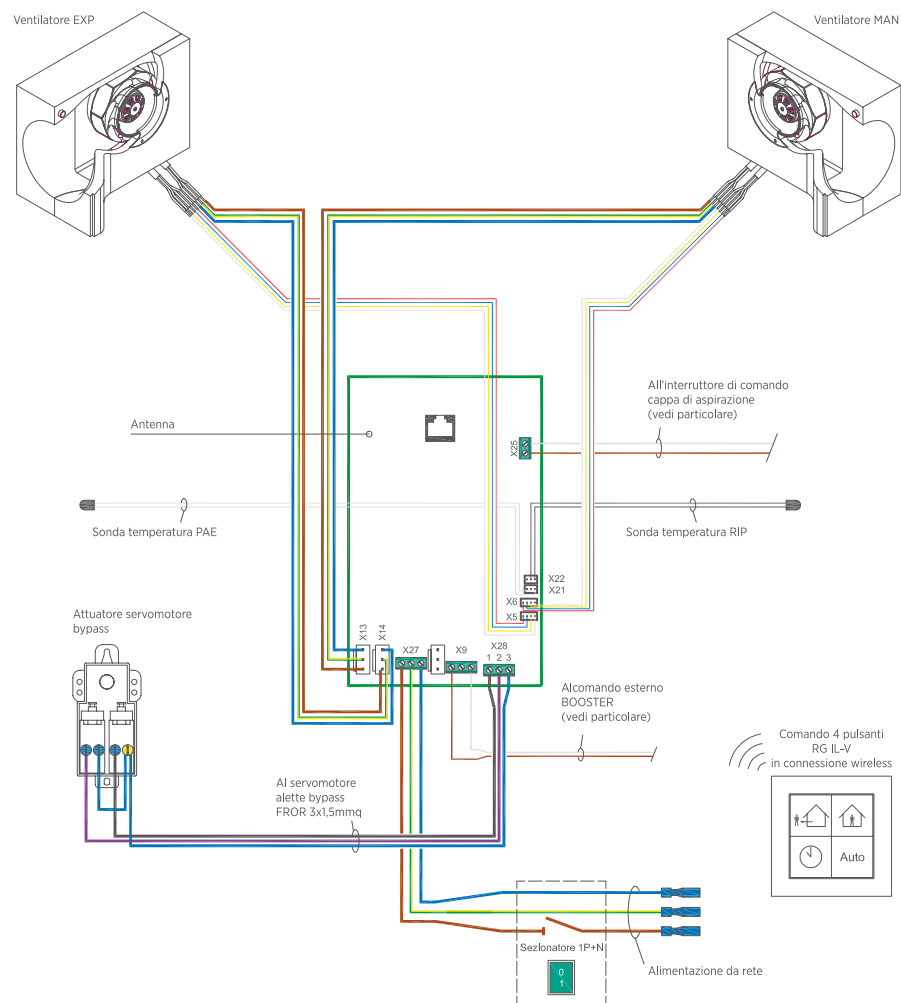

NOTA BENE:

La protezione contro i cortocircuiti, i sovraccarichi di tensione ed i contatti indiretti è a carico dell'installatore, così come la verifica del potere di interruzione delle apparecchiature di protezione.

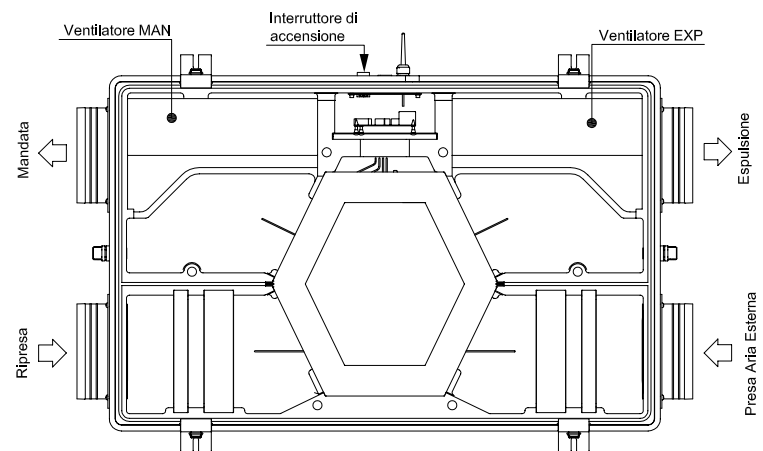

Particolare BOOSTER (funzionalità aggiuntive)

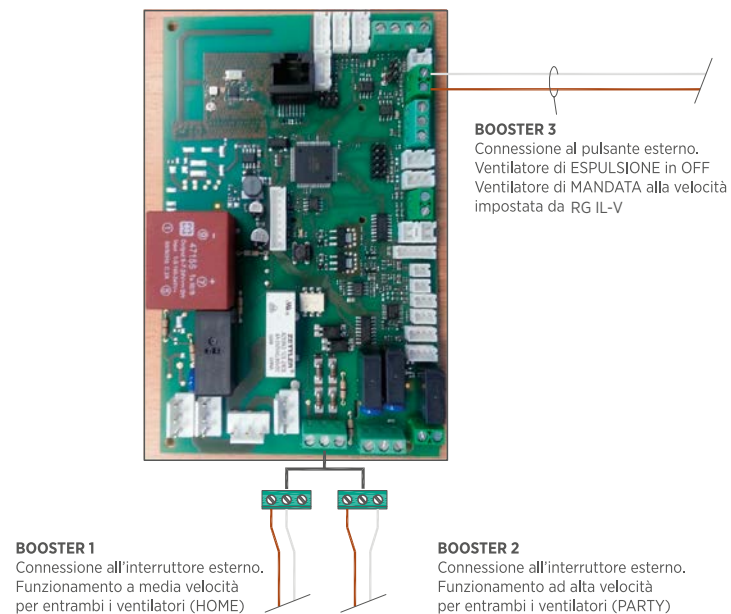

MODIFICA COLLEGAMENTI ELETTRICI DA "TIPO A" A "TIPO B"

Configurazione delle connessioni alla scheda di regolazione nella modalità "tipo A"

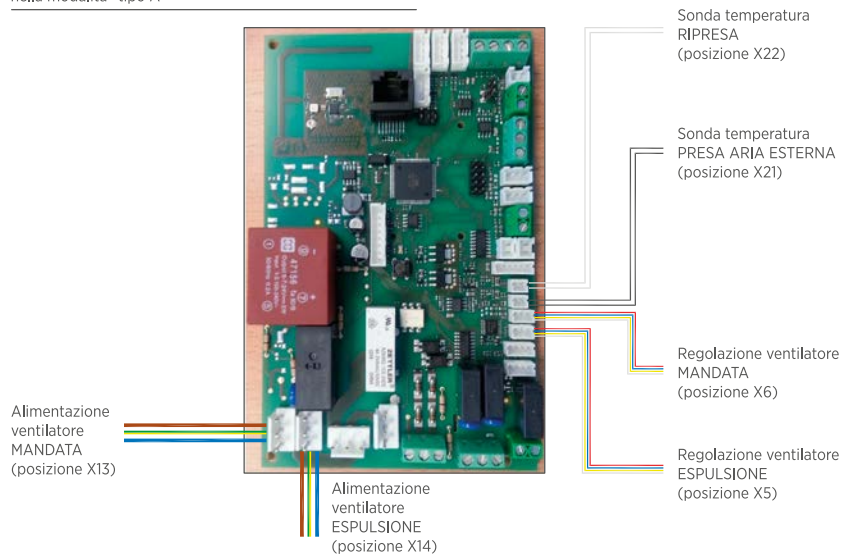

Configurazione delle connessioni alla scheda di regolazione nella modalità "tipo B"

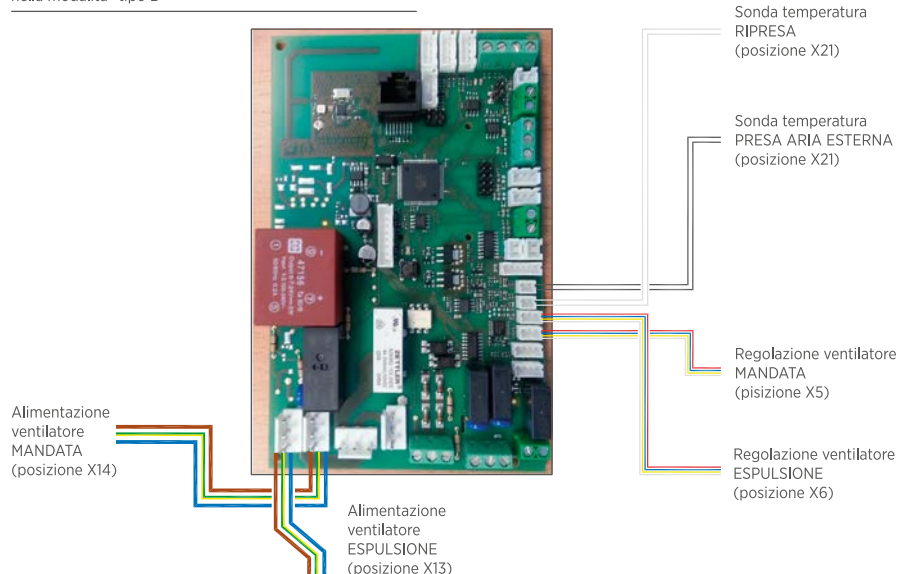

Modifica delle connessioni alla scheda di regolazione per passaggio da modalità "tipo A" a modalità "tipo B"

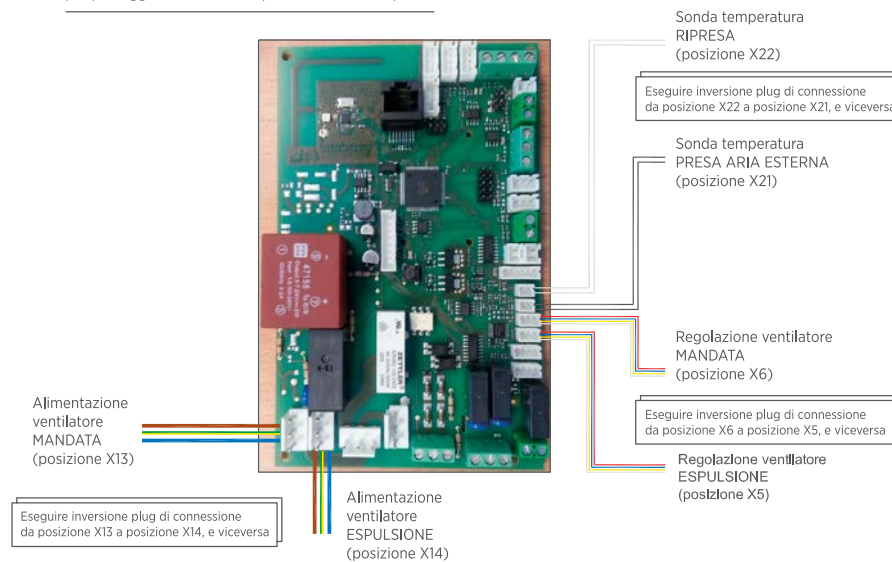

12. ISTRUZIONI PER INVERSIONE FLUSSI DA "TIPO A" A "TIPO B"

Tempero Eco IL 250 E BP e Tempero Eco IL 250 E BP PPE

FLUSSI DEL BYPASS

Il sistema Bypass, con la sua serranda motorizzata, fornisce, ove opportuno, aria direttamente dall'esterno senza passare per lo scambiatore.

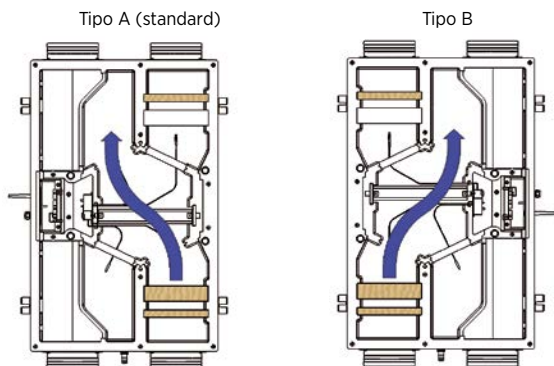

SEQUENZA OPERAZIONI

Rimuovere il coperchio tramite le viti di fissaggio

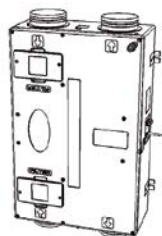

Spostare il filtro F7 (se presente) dalla posizione A alla predisposizione della posizione B

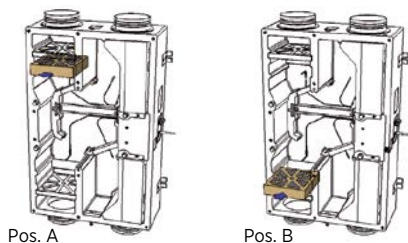

Estrarre lo scambiatore

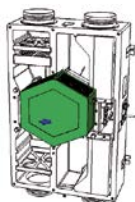

Estrarre le paratie di controllo del flusso del sistema Bypass ed inserirle nella predisposizione della posizione B

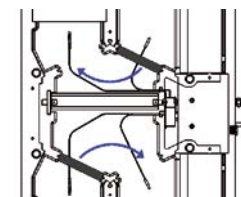

Inserire il recuperatore nella sede originale

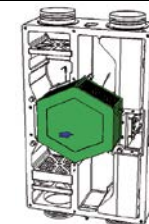

Rimuovere il coperchio della scheda di controllo

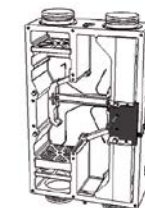

Estrarre il supporto in lamiera a cui è fissata la scheda elettronica

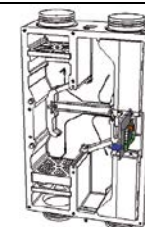

Invertire i plug del motore e delle sonde

Vedi schemi elettrici

Inserire il supporto in lamiera a cui è fissata la scheda elettronica nella sede originale

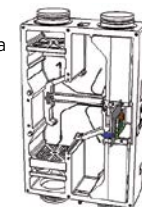

Riposizionare il coperchio centrandolo attraverso le quattro bugne. Agganciare le quattro cerniere laterali

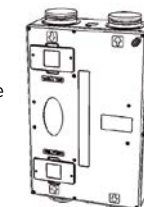

13. COLLEGAMENTI IDRAULICI

Lo scarico deve essere collegato per mezzo di apposito sifone (vedi sotto), accertandosi che sia libero e la gomma non abbia impedimenti e eventuali ostruzioni. L'impianto di scarico della condensa deve essere dimensionato per un buon funzionamento; in tutti i tratti di tubazione che costituiscono le connessioni di scarico al sistema fognario, lo scorrimento dell'acqua dovrà essere affidato principalmente al peso proprio del liquido, senza creare pressioni o depressioni notevoli e in grado di alterare il regolare funzionamento del flusso.

NB:

se si crea un collegamento diretto con l'ambiente esterno, viene aspirata dell'aria che può ostacolare il deflusso della condensa. Evitare l'utilizzo di un doppio sifone o che il sifone sia posato formando molte curve, in quanto ciò ostacola il defluire della condensa.

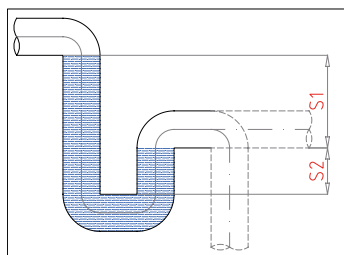

S1=50mm
S2=25mm
misure minime di costruzione

14. COLLEGAMENTI AERAILICI

I collegamenti dei canali vanno eseguiti tramite canalizzazioni circolari con i medesimi diametri di quelli predisposti sulla macchina. Il dimensionamento dei canali dovrà comunque essere effettuato in funzione dell'impianto e della pressione utile dell'unità di recupero calore. La macchina non è provvista di giunti antivibranti interni quindi consigliamo predisporre tali giunti sull'attacco dei canali al fine di evitare eventuali vibrazioni.

15. VERIFICA DELLA CORRENTE ASSORBITA

Alla velocità di regime, verificare che l'assorbimento di corrente sia conforme ai limiti di targa espressi, nel caso di consumi anomali spegnere il ventilatore e contattare il nostro ufficio assistenza.

AVVERTENZE:

- **TUTTI I CABLAGGI E I COMPONENTI ELETTRICI IMPIEGATI NELL'INSTALLAZIONE DEVONO ESSERE CONFORMI ALLE NORMATIVE IN VIGORE;**
- **LA LINEA DI ALIMENTAZIONE DEVE ESSERE REALIZZATA NEL RISPETTO DELLE NORME VIGENTI;**
- **I CABLAGGI DEVONO ESSERE ESEGUITI DA TECNICI ELETTRICISTI QUALIFICATI;**
- **L'ASSORBIMENTO DI CORRENTE DEVE ESSERE CONFORME A QUANTO SPECIFICATO NEI DATI DI TARGA**

16. FUNZIONAMENTO ED USO

Prima di mettere in funzione la macchina accertarsi che gli scarichi siano liberi, che i circuiti aerailici siano liberi e, se presenti, con serrande opportunamente tarate.

17. MANUTENZIONE ORDINARIA

Per consentire un corretto e costante rendimento della macchina e quindi una maggiore durata nel tempo si consiglia di effettuare alcuni semplici interventi di manutenzione ordinaria. La periodicità degli interventi dipende dal luogo e dalla qualità dell'aria che viene trattata dalla macchina.

STACCARE L'ALIMENTAZIONE ELETTRICA PRIMA DI ACCEDERE A QUALSIASI ISPEZIONE ALL'INTERNO DELLA MACCHINA. VENTILATORI: verificare ogni 500 ore (circa) di funzionamento la pulizia della coclea e l'eventuale presenza di corpi estranei.

FILTRI: Il sistema di controllo automaticamente segnala necessità sostituzione filtri (vedi sistema di controllo).

Consigliamo anche il periodico controllo e la pulizia del pacco alettato di scambio sempre con un getto d'aria per rimuovere eventuali impurità depositate o con l'aiuto di prodotti battericidi approvati dalle autorità sanitarie.

18. PROTEZIONE ANTIGELO

L'unità è provvista di un sistema automatico di protezione antigelo. Di seguito la procedura di attivazione. Quando la temperatura dell'aria esterna è $< 3^{\circ}\text{C}$ si apre la serranda di by-pass e si disattiva il ventilatore di mandata ambiente. Se la temperatura dell'aria esterna è $> 5^{\circ}\text{C}$ si chiude la serranda di by-pass e si riattiva il ventilatore di mandata ambiente.

19. FREE-COOLING

L'unità è provvista di un sistema automatico di free-cooling con apposita serranda di by-pass dello scambiatore

Di seguito la procedura di attivazione: quando la temperatura dell'aria ambiente è $> 23^{\circ}\text{C}$ e la temperatura dell'aria esterna è inferiore di 3°C (20°C) la serranda di by-pass si apre. La serranda di by-pass si chiude comunque se la temperatura dell'aria esterna è $< 15^{\circ}\text{C}$ o quando la temperatura dell'ambiente è $< 20^{\circ}\text{C}$.

20. SISTEMI DI CONTROLLO

RG IL-V

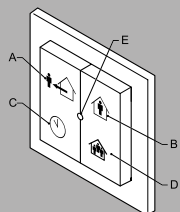

- A Pulsante Away
- B Pulsante Home
- C Pulsante Timer
- D Pulsante Party
- E LED di stato

1 INFORMAZIONI SUL PRESENTE MANUALE

- 1.1 **Informazioni sul dispositivo**
Il dispositivo RG IL-V è un dispositivo di comando per l'utente per sistemi di ventilazione. Tramite connessione wireless, il sensore comunica informazioni al dispositivo di comando centrale.
- 1.2 **Come utilizzare il presente manuale**
Assicurarsi di aver letto e compreso il manuale prima di installare e/o utilizzare il dispositivo.
- 1.3 **Istruzioni originali**
Le istruzioni originali del presente manuale sono state redatte in lingua inglese. Eventuali altre versioni linguistiche del presente manuale costituiscono una traduzione delle istruzioni originali.

- 1.4 **Avvertenze**
NOTA
Il termine "Nota" viene utilizzato per evidenziare informazioni supplementari.

2 SICUREZZA

- 2.1 **Direttive**
Il dispositivo è conforme alle seguenti direttive CE:
 - Direttiva sulla compatibilità elettromagnetica (CEM): 2004/108/CE
 - Direttiva bassa tensione: 2006/95/CE
 - Direttiva sulle apparecchiature radio e sulle apparecchiature terminali di telecomunicazione (RTTE) 1999/5/CE
 - Direttiva sulla restrizione dell'uso di determinate sostanze pericolose nelle apparecchiature elettriche ed elettroniche (RoHS): 2002/95/CE
 - Direttiva sui rifiuti di apparecchiature elettriche ed elettroniche (RAEE): 2002/96/CE

2.2 Simboli presenti sull'unità

- Marcatura CE di conformità
- L'utilizzo del dispositivo potrebbe non essere legale in tutti gli stati membri.
- Smaltire in conformità alla Direttiva della Comunità Europea 2002/96/CE (RAEE).

2.3 Istruzioni generali di sicurezza

Il dispositivo è progettato esclusivamente per l'utilizzo in ambienti interni. Non esporre il dispositivo alla pioggia o all'umidità per evitare un corto circuito. Il verificarsi di un corto circuito potrebbe causare incendi o comportare il pericolo di scosse elettriche. Azionare il dispositivo tra 0°C e 40°C. Per la pulizia del dispositivo utilizzare esclusivamente un panno morbido e umido. Evitare l'uso di prodotti abrasivi o detersivi chimici. Non verniciare il dispositivo.

3 DESCRIZIONE

- 3.1 **Destinazione d'uso**
Il dispositivo è concepito per impostare il livello di ventilazione attraverso la velocità della ventola impostata dall'utente. Ogni diverso o ulteriore utilizzo non è considerato conforme alla destinazione d'uso.
- 3.2 **Principio di funzionamento**
Il dispositivo comunica con il dispositivo di comando mediante connessione wireless al fine di controllare la ventilazione. Premendo un pulsante, il dispositivo invierà tali informazioni al sistema di ventilazione. Il sistema di ventilazione elaborerà tale richiesta e ritrasmetterà il corrispondente stato al dispositivo. Il dispositivo indicherà il corrispondente stato mediante il LED.

- 3.2.1 **Velocità e modalità di ventilazione**
Il sistema di ventilazione dispone di quattro diverse modalità: Away, Home, Timer, Auto. In ciascuna di queste modalità il dispositivo di comando consente di impostare il sistema di ventilazione ad un livello di ventilazione configurato.

- Modalità Away Velocità bassa della ventola
- Modalità Home Velocità media della ventola
- Modalità Timer Velocità alta della ventola, per una durata limitata.
- Modalità Party 100% della velocità

Il dispositivo di comando aziona la ventola in base al valore più elevato tra quelli inviati da (l) sensore(i) wireless connesso(i).

È possibile attivare la modalità timer da questo dispositivo per 30, 60 o 90 minuti.

3.3 Segnali visivi

		LED di stato
Avvio		
Accensione	Arancio	1 lampeggiamento
Stato		
OK	Verde	
Batteria scarica	Arancio	1 lampeggiamento
Filtro sporco		2 lampeggiamenti
Errore ventola	Rosso	1 lampeggiamento
Esito interazione		
Modalità modificata	Verde	1 lampeggiamento
Connessione riuscita		2 lampeggiamenti
Errore di comunicazione	Rosso	1 lampeggiamento

4 INSTALLAZIONE

- 4.1 **Preparazione**
NOTA
Non posizionare il dispositivo in un alloggiamento metallico. Qualora non si posizionasse il dispositivo in una scatola da incasso a parete, preparare la parete:

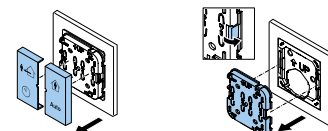

1. Staccare i pulsanti dall'unità
2. Allentare le clip e separare l'unità dalla piastra di montaggio.
3. Se si utilizzano viti: preparare la parete se necessario. Utilizzare la piastra di montaggio come modello di riferimento.
4. Se si utilizza del nastro adesivo:
 - a. Rimuovere la protezione dal nastro biadesivo.
 - b. Assicurarsi che la superficie sia piana e pulita.

4.2 Procedura di installazione

1. Posizionare il dispositivo / la piastra di montaggio.
2. Se si utilizzano viti: fissare la piastra di montaggio serrando le viti.

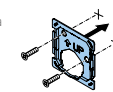

3. Posizionare il dispositivo sulla piastra di montaggio.

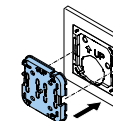

4. Posizionare i pulsanti.

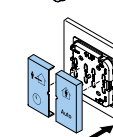

4.3 Messa in servizio

1. Assicurarsi che il dispositivo di comando sia in modalità di connessione.
2. Premere e tenere premuti i due pulsanti superiori o i due pulsanti inferiori. Il dispositivo cercherà di connettersi al dispositivo di comando. Esso mostrerà il risultato sul LED di stato.

5 FUNZIONAMENTO

(Vedere paragrafo 4 per maggiori informazioni visive)

1. Premere il pulsante desiderato. Per il pulsante C: premere una volta per una durata di 30 minuti, premere due volte per una durata di 60 minuti, premere tre volte per una durata di 90 minuti. Il dispositivo mostrerà il risultato sul LED di stato.

6 RESET ALLARME FILTRI SPORCHI

Per resettare il messaggio di filtri sporchi premere contemporaneamente i tasti away e party ed attendere almeno 4 secondi

7 SOSTITUZIONE DELLE BATTERIE

(Vedere paragrafo 4 per maggiori informazioni visive)

1. Staccare i pulsanti dall'unità.
2. Allentare le clip e separare l'unità dalla piastra di montaggio.
3. Sostituire le batterie.
 - a. Rimuovere le batterie esaurite.
 - b. Inserire le nuove batterie. Il LED si illumina immediatamente di luce arancio.
4. Posizionare il dispositivo sulla piastra di montaggio.
5. Posizionare i pulsanti.

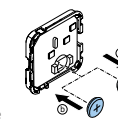















8 DATI TECNICI

- 8.1 **Dimensioni**
Dimensioni di ingombro (H x L x P): 84 x 84 x 15 mm
Peso: ± 125g
- 8.2 **Condizioni ambientali**
Temperatura di Esercizio: Da 0 a 40° C
Temperatura di Spedizione e Conservazione: Da -20 a 55° C
Umidità Relativa: 0-90%, non condensante
Protezione ingresso (IEC60529): IP30
- 8.3 **Caratteristiche della batteria**
Tipo: CR2032
Durata delle batterie: 6 anni
- 8.4 **Caratteristiche connessione wireless**
Frequenza di comunicazione: 868,3 MHz
Potenza di uscita: almeno 0 dBm. Non è permesso utilizzare il dispositivo al di fuori dell'Europa.

21. MESSAGGI DI ERRORE DEL DISPOSITIVO

La scheda di controllo installata all'interno dell'unità di recupero calore, dispone di LED multi colore. In caso di guasto, verrà visualizzato il relativo codice di difetto con lampeggi di colorazione differenti. Con l'aiuto delle colorazioni assunte dal LED di segnalazione è possibile ricercare il significato del relativo messaggio di errore. Riconoscere la sequenza riprodotta dal LED risulta utile all'assistenza tecnica riconoscere la tipologia del guasto in corso. Di seguito la tabella riassuntiva degli errori possibili.

Sequenza indicazione	Funzione/Descrizione
	Modalità vincolo attiva (led fisso verde) ¹
	Modalità normale (il led lampeggia verde)
	Ventilatore di espulsione in errore (1 X rosso; 1 X arancione)
	Ventilatore di immissione in errore (1 X rosso; 2 X arancione)
	Temperatura di emergenza (2 X rosso; 1 X arancione)
	Sensore temperatura su connettore X20 in anomalia (2 X rosso; 2 X arancione)
	Sensore temperatura su connettore X21 in anomalia (2 X rosso; 3 X arancione)
	Sensore temperatura su connettore X22 in anomalia (2 X rosso; 4 X arancione)
	Sensore temperatura su connettore X23 in anomalia (2 X rosso; 5 X arancione)
	Sensore UR in anomalia (3 X rosso; 3 X arancione)
	Sensore di pressione 1 in anomalia (3 X rosso; 2 X arancione)
	Sensore di pressione 2 in anomalia (3 X rosso; 1 X arancione)
	Identificazione ² (il LED arancione lampeggia per 5 secondi)
	Filtri sporchi (1 X verde; 1 X rosso)

¹Quando si preme il pulsante, la modalità vincolo termina.

²Messaggio di identificazione ricevuto Quando c'è un errore viene mostrato lo stato di errore, la priorità è dal tachimetro al filtro sporco con il tachimetro che ha la priorità più alta.

22. MANUTENZIONE E INTERVENTI

DATA	CONTROLLO ANOMALIA	ESITO	INTERVENTO	FIRMA



Via Del Commercio 1, 25029 - Travagliato BS (Italy)
ph. +39 030 68 62 341 / fax +39 030 68 62 051
www.oerre.it - export@oerre.com